

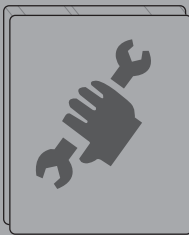

Amplifier

GTA 2600 HP

1 051 310 420-001



 **BLAUPUNKT**

## GTA 2600 HP

---

<b>DEUTSCH</b> .....	<b>3</b>
Einbau / Anschluss.....	32
<b>ENGLISH</b> .....	<b>5</b>
Installation / connection.....	32
<b>FRANÇAIS</b> .....	<b>7</b>
Montage / Raccordement .....	32
<b>ESPAÑOL</b> .....	<b>9</b>
Instalación / Conexión.....	32
<b>PORTUGUÊS</b> .....	<b>11</b>
Montagem / Ligaçã.....	32
<b>ITALIANO</b> .....	<b>14</b>
Montaggio / Collegamento .....	32
<b>POLSKI</b> .....	<b>16</b>
Montaż / Podłączenie .....	32
<b>ČESKY</b> .....	<b>18</b>
Montáž / Připojení.....	32
<b>РУССКИЙ</b> .....	<b>20</b>
Установка / Подключение.....	32
<b>ROMÂNĂ</b> .....	<b>22</b>
Montare / Racordare .....	32
<b>БЪЛГАРСКИ</b> .....	<b>25</b>
Монтаж / Свързване .....	32
<b>SRPSKI</b> .....	<b>27</b>
Ugradnja / Priključak.....	32
<b>SLOVENŠČINA</b> .....	<b>29</b>
Vgradnja / Priklop.....	32

## DEUTSCH

### Garantie

Für innerhalb der Europäischen Union gekaufte Produkte geben wir eine Herstellergarantie. Für außerhalb der Europäischen Union gekaufte Geräte gelten die von unserer jeweils zuständigen Landesvertretung herausgegebenen Garantiebedingungen. Die Garantiebedingungen können Sie unter [www.blaupunkt.com](http://www.blaupunkt.com) abrufen.

### Empfehlung

Die Leistung eines Verstärkers kann immer nur so gut sein wie seine Installation. Eine korrekte Installation erhöht die Gesamtperformance Ihres Audiosystems. Der GTA-Verstärker sollte von einem Fachmann eingebaut werden. Falls Sie ihn selbst installieren möchten, lesen Sie bitte diese Einbauanleitung gründlich durch und nehmen sich für den Einbau ausreichend Zeit.

Gestatten Sie uns abschließend noch ein Wort zum Thema **Gesundheitsschutz:**

Bitte bedenken Sie bei der Musikwiedergabe in Ihrem Fahrzeug, dass dauerhafte Schalldruckpegel oberhalb von 100 dB zu bleibenden Schädigungen des menschlichen Ohrs bis hin zum vollständigen Verlust des Gehörs führen können. Mit modernen Hochleistungssystemen und hochwertigen Lautsprecherkonfigurationen sind Schalldruckpegel von über 130 dB zu erreichen.

### Sicherheitshinweise

Für die Dauer der Montage und des Anschlusses beachten Sie bitte folgende Sicherheitshinweise.

- Minuspol der Batterie abklemmen! Dabei die Sicherheitshinweise des Kfz-Herstellers beachten.
- Beim Bohren von Löchern darauf achten, dass keine Fahrzeugteile beschädigt werden.
- Der Querschnitt des Plus- und Minuskabels darf 6 mm<sup>2</sup> nicht unterschreiten.
- An scharfkantigen Löchern Kabeldurchführungen verwenden.
- Bei fehlerhafter Installation können Störungen in elektronischen Fahrzeugsystemen oder Ihrem Autoradio auftreten.

### Einbau- und Anschlussvorschriften

In Hinsicht auf die Unfallsicherheit muss der GTA 2600 HP professionell befestigt werden.

Bei der Auswahl des Einbauortes sollte eine trockene Stelle ausgewählt werden, die ausreichende Luftzirkulation für die Kühlung des Verstärkers gewährleistet.

Der GTA 2600 HP darf nicht auf Heckablagen, Rückbänken oder sonstigen nach vorne offenen Orten verbaut werden. Die Montagefläche muss zur Aufnahme der beiliegenden Schrauben geeignet sein und sicheren Halt bieten.

Das Verstärkerstromkabel muss maximal 30 cm von der Batterie entfernt mit einer Sicherung versehen werden, um die Fahrzeugbatterie bei einem Kurzschluss zwischen Leistungsverstärker und Batterie zu schützen. Die Sicherung des Verstärkers schützt nur den Verstärker selbst, nicht die Fahrzeugbatterie.

Es dürfen nur Lautsprecher mit **2 - 4 Ω** Impedanz verwendet werden (siehe Tabelle bzw. Einbauzeichnungen). Maximale Belastbarkeit (Musikleistung) beachten. Lautsprecher nicht an Masse anschließen, nur die bezeichneten Klemmen verwenden.

### Audio-Eingänge

Die Vorverstärker-Ausgänge werden über eine abgeschirmte Audioleitung an den Cinch (RCA)-Buchsen angeschlossen (siehe Fig. 3).

### Plus- / Minus-Anschluss

- Wir empfehlen einen Mindestquerschnitt von 6 mm<sup>2</sup>.
- Handelsübliche Pluskabel zur Batterie verlegen und über Sicherungshalter anschließen.
- An scharfkantigen Löchern Kabeldurchführungen verwenden.
- Handelsübliche Minuskabel an einen störfreien Massepunkt (Karoserieschraube, Karosserieblech) sicher anschrauben (nicht am Minuspol der Batterie).
- Kontaktfläche des Massepunktes metallisch blank kratzen und mit Graphitfett einfetten.

### Ein-/Ausschalten

Eine Besonderheit des GTA 2600 HP ist seine Einschaltautomatik.

Bei Eingang eines Musiksignales schaltet sich der Verstärker selbstständig ein. Bleibt das Musiksignal länger als 60 Sekunden aus, schaltet sich der GTA 2600 HP automatisch wieder aus.

### Integrierte Sicherung (25 A)

Die im Verstärker integrierte Sicherung schützt die Endstufe und das gesamte elektrische System im Fehlerfall. Bei dem Einsatz einer Ersatzsicherung dürfen niemals Sicherungen überbrückt oder durch Typen mit höherem Strom ersetzt werden.

### Anschlussbeispiele

- Anschluss der Spannungsversorgung ..... Fig. 2
- Audio-Eingänge ..... Fig. 3
- Lautsprecheranschlüsse ..... Fig. 4 – 7



Remote-Anschluss des Verstärkers mit schaltbarer +12 V Spannungsquelle verbinden.

Auf diese Weise kann der Verstärker über den Ein-/Ausschalter des Autoradios ein- und ausgeschaltet werden.

## Lautsprecheranschlüsse

(Falls der Verstärker in Brücke geschaltet werden soll, an dieser Stelle direkt mit dem Abschnitt „Überbrückte Lautsprecheranschlüsse“ fortfahren).

Wie bei jeder Audiokomponente ist die korrekte Polung von Verstärker und Lautsprechern von essentieller Bedeutung für eine gute Basswiedergabe. Deshalb ist bei den Anschlüssen darauf zu achten, dass der positive Anschluss (+) des Verstärkers mit dem positiven Anschluss (+) des Lautsprechers verbunden wird; entsprechendes gilt für die negativen Anschlüsse (-). Außerdem muss der linke Verstärkerkanal mit dem linken Lautsprecher und der rechte Verstärkerkanal mit dem rechten Lautsprecher verbunden werden.

## Überbrückte Lautsprecheranschlüsse

Der GTA-Verstärker kann für eine Monokonfiguration auch in Brücke geschaltet werden. Auf diese Weise kann der Verstärker für einen oder mehrere Subwoofer bzw. einen Mitteltöner verwendet werden. In dieser Konfiguration addiert der Verstärker den rechten und linken Kanal zu einem Einkanalausgang (Monoausgang).

### Hinweis:

Der Verstärker kann die rechte und linke Signalinformation nur dann addieren, wenn sowohl der rechte als auch der linke Cinch (RCA)-Anschluss vorgenommen wurde.

### Achtung:

**In Brückenschaltung muss die Verstärkerlast 4 Ω oder höher betragen. Eine niedrigere Last führt zu einer Überhitzung oder Abschaltung des Verstärkers und kann dauerhafte Schäden verursachen.**

## Subwoofer-Anschluss

Der GTA 2600 HP verfügt über verschiedene Möglichkeiten einen Subwoofer anzuschließen:

- Ein **aktiver Subwoofer** oder ein **weiterer Verstärker** werden mit einem Cinch (RCA)-Kabel an den beiden LINE OUT Buchsen angeschlossen (siehe Fig. 7).
- Ein **passiver Subwoofer** wird an den gebrückten Lautsprecheranschluss angeschlossen (siehe Abschnitt „Überbrückte Lautsprecheranschlüsse“).

## Klangeinstellungen

Um den Klang der angeschlossenen Lautsprecher zu optimieren stehen folgende Möglichkeiten zur Verfügung:

- **BASS Schalter**  
Mit Hilfe des BASS Schalters kann die Basswiedergabe des Verstärkers eingestellt werden. Folgende Einstellungen sind möglich: 0 dB / +6 dB / +12 dB.
- **X-OVER Schalter und LOW PASS Regler**  
Beim GTA 2600 HP kann die Art des Frequenzübergangs („Low-Pass“ oder „High-Pass“) und die gewünschte Grenzfrequenz für die angeschlossenen Lautsprecher eingestellt werden. Wählen Sie die Grenzfrequenz, bis zu der niedrigere Frequenzen (High-Pass) bzw. höhere Frequenzen (Low-Pass) blockiert werden sollen. Nur Frequenzen, die über der Grenzfrequenz (High-Pass) bzw. unter der Grenzfrequenz (Low-Pass) liegen, werden an die Lautsprecher weitergeleitet.

Die Grenzfrequenz ist abhängig vom Frequenzbereich der Lautsprecher (siehe empfohlener Frequenzbereich der Lautsprecher).

### „High-Pass“ (Schalterstellung: HIGH PASS)

Bei der Einstellung von 80 Hz hat der Verstärker einen Frequenzbereich von 80 Hz bis 30 000 Hz.

### „Low-Pass“ (Schalterstellung: LOW PASS)

Dieser Regler ist aktiv, wenn sich der Schalter in der Position LOW PASS befindet, und ermöglicht die Einstellung der gewünschten Einstiegsfrequenz.

### Beispiel:

Bei einer Einstellung von 150 Hz hat der Verstärker einen Frequenzbereich von 10 Hz bis 150 Hz.

### „Full Range“ (Schalterstellung: FLAT)

In dieser Schalterstellung ist die Frequenzregelung deaktiviert und das gesamte Frequenzspektrum wird verstärkt.

### - LEVEL Regler

Mit Hilfe des LEVEL Reglers kann die Eingangsempfindlichkeit der Endstufe an die Ausgangsspannung Ihres Autoradio-Vorverstärkeranges angepasst werden. Der Einstellbereich reicht von 0,2 V bis 5 V. Bei Anschluss eines Autoradios anderer Hersteller ist die Eingangsempfindlichkeit entsprechend den Herstellerangaben anzupassen.

### Hierzu noch einige wichtige Erläuterungen:

Durch Drehen des LEVEL Reglers im Uhrzeigersinn erhöht sich die Eingangsempfindlichkeit des Verstärkers und damit auch die Lautstärke. Es handelt sich jedoch nicht um eine Lautstärkeregelung. In der Endposition lässt sich keine höhere Verstärkerleistung erzielen, auch wenn sich dies zunächst so anhört. Das System steigert lediglich schneller die Lautstärke, wenn die Lautstärkeregelung des Autoradios aufgedreht wird.

## Betriebsanzeige (POWER / PROTECT)

### Grünes Licht:

Endstufe an, regulärer Betriebszustand.

### Rotes Licht:

Endstufe ist elektronisch abgeschaltet, da Fehlerfall vorliegt.

## Technische Daten

<b>Stereo-Mode</b> Max Power	2 x 200 W / 4 Ω	Fig. 4, 5
<b>Mono-Mode</b> Max Power	1 x 600 W / 4 Ω	Fig. 6
<b>Stereo-Mode</b> Max Power	2 x 300 W / 2 Ω	Fig. 4, 5
<b>Stereo-Mode</b> RMS Power	2 x 80 W / 4 Ω	Fig. 4, 5
<b>Mono-Mode</b> RMS Power	1 x 240 W / 4 Ω	Fig. 6
<b>Stereo-Mode</b> RMS Power	2 x 120 W / 2 Ω	Fig. 4, 5

<b>Frequenzgang</b>	10 Hz – 30 000 Hz
<b>Signal-Rauschabstand</b>	> 90 dB @ RMS Power
<b>Signal-Rauschabstand</b>	> 80 dB @ 1 W / 1 kHz
<b>Klirrfaktor (RMS)</b>	< 0,08 %
<b>Stabilität</b>	2 Ω (4 Ω im Brückenbetrieb)
<b>Eingangsempfindlichkeit</b>	0,2 V – 5 V
<b>Tiefpassfilter (Low-Pass)</b>	50 Hz – 250 Hz
<b>Hochpassfilter (High-Pass)</b>	80 Hz
<b>Bass Boost</b>	0 dB / 6 dB / 12 dB
<b>Abmessungen</b> B x H x T (mm) B x H x T (")	296 x 52 x 198 11.7 x 2.1 x 7.8

**Recycling und Entsorgung**



Bitte nutzen Sie zur Entsorgung des Produktes die zur Verfügung stehenden Rückgabe- und Sammelsysteme.

Änderungen vorbehalten.

**ENGLISH**

**Warranty**

We provide a manufacturer's warranty for products bought within the European Union. For devices purchased outside the European Union, the warranty terms issued by our respective responsible domestic agency are valid. The warranty terms can be called up from [www.blaupunkt.com](http://www.blaupunkt.com).

**Recommendation**

The performance of an amplifier can only be as good as its installation. A correct installation increases the overall performance of your car sound system. The GTA amplifier should be installed by a trained person. If you would to install it yourself, please read these installation instructions very carefully and allow yourself sufficient time for the installation.

In conclusion, allow us a few words about the topic of **health protection:**

During the playback of music in your vehicle, please consider that continuous sound-pressure levels above 100 dB can lead to permanent damages to the human ear and even to loss of hearing. Using today's high-performance systems and loudspeaker configurations allows for reaching sound-pressure levels above 130 dB.

**Safety notes**

Please observe the following safety notes during the installation and connection.

- Disconnect the negative pole of the battery! Observe the safety notes of the vehicle manufacturer.
- When you drill holes, ensure that you do not damage any vehicle components.
- The cross section of the plus and minus cable may not be less than 6 mm<sup>2</sup>.
- Use cable glands for holes with sharp edges.
- An incorrect installation can result in malfunctions of the electronic vehicle systems or your car sound system.

**Installation and connection instructions**

With respect to accident safety, the GTA 2600 HP must be secured in a professional way.

When selecting the installation location, select a dry location that offers sufficient air circulation for cooling the amplifier.

The GTA 2600 HP must not be installed on rear shelves, rear seats or other locations that are open to the front.

The installation surface must be suitable to accept the accompanying screws and provide a firm support.

The amplifier power cable must be fitted with a fuse no more than 30 cm from the battery to protect the vehicle battery in case of a short circuit between power amplifier and battery. The fuse of the amplifier protects only the amplifier, not the vehicle battery.

Only loudspeakers with **2 - 4 Ω** impedance may be used (see table or installation drawings). Observe the maximum power handling capacity (music output). Do not connect loudspeakers to earth, use only the referenced terminals.

**Audio inputs**

The preamplifier outputs are connected to the cinch (RCA) sockets via a shielded audio line (see Fig. 3).

**Plus / minus connection**

- We recommend a minimum cross section of 6 mm<sup>2</sup>.
- Route commercially available plus cables to the battery and connect via fuse holder.
- Use cable glands for holes with sharp edges.
- Securely fasten commercially available minus cables to a noise-free earth point (chassis screw, chassis metal) (not to the minus pole of the battery).
- Scrap the contact surfaces of the earth point until they are bright and grease with graphite grease.

**Switching on/off**

A special feature of the GTA 2600 HP is its automatic switch-on.

The amplifier automatically switches on if a music signal is received. If no music signal is received for more than 60 seconds, the GTA 2600 HP automatically switches off.

## Integrate fuse (25 A)

The fuse integrated in the amplifier protects the output stage and the entire electrical system in case of a malfunction. If a replacement fuse is used, never bridge fuses or replace them with a type with higher current.

## Connection examples

- Connection of the voltage supply.....Fig. 2
- Audio inputs.....Fig. 3
- Loudspeaker connections.....Fig. 4 - 7

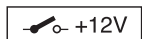

Remote connection of the amplifier with switchable +12 V voltage source.

This allows the amplifier to be switched on and off using the on/off-switch of the car sound system.

## Loudspeaker connections

(If the amplifier is to be jumpered, continue with the section "Bridged loudspeaker connections" at this point).

As with every audio component, the correct polarisation of amplifier and loudspeakers is of essentially importance for a good bass response. For this reason, ensure that the positive connection (+) of the amplifier is connected with the positive connection (+) of the loudspeaker; the same applies to the negative connections (-). In addition, the left amplifier channel must be connected with the left loudspeaker and the right amplifier channel with the right loudspeaker.

## Bridged loudspeaker connections

The GTA amplifier can also be bridged for a mono configuration. This allows the amplifier to be used for one or several subwoofers or a mid-range driver. In this configuration, the amplifier combines the right and left channel to a single-channel output (mono output).

### Note:

The amplifier can add the right and left signal information only if the right as well as the left cinch (RCA) connection were carried out.

### Caution:

**In a bridge circuit, the amplifier load must be 4 Ω or higher. A lower load leads to an overheating or switch-off of the amplifier and can cause permanent damages.**

## Subwoofer connection

The GTA 2600 HP features different options of connecting a subwoofer:

- An **active subwoofer** or an **additional amplifier** are connected with a cinch (RCA) cable to the two LINE OUT sockets (see Fig. 7).
- A **passive subwoofer** is connected to the bridged loudspeaker output (see the section "Bridged loudspeaker connections").

## Sound settings

The following options are available to optimise the sound of the connected loudspeakers:

- **BASS switch**  
The BASS switch is used to adjust the bass response of the amplifier. The following settings are possible: 0 dB / +6 dB / +12 dB.

- **X-OVER switch and LOW PASS control**  
For the GTA 2600 HP, the type of frequency crossover ("Low-Pass" or "High-Pass") and the desired cut-off frequency can be adjusted for the connected loudspeakers. Select the cut-off frequency up to which lower frequencies (high-pass) or higher frequencies (low-pass) should be blocked. Only frequencies above the cut-off frequency (high-pass) or below the cut-off frequency (low-pass) are passed on to the loudspeakers. The cut-off frequency is dependent upon the frequency range of the loudspeakers (see recommended frequency range of the loudspeakers).

### "High-Pass" (switch setting: HI PASS)

With a setting of 80 Hz, the amplifier has a frequency range from 80 Hz to 30,000 Hz.

### "Low-Pass" (switch setting: LOW PASS)

This control is active if the switch is in the LOW PASS position, and allows for setting the desired entry frequency.

### Example:

At a setting of 150 Hz, the amplifier has a frequency range of 10 Hz to 150 Hz.

### "Full Range" (switch setting: FLAT)

In this switch setting, the frequency control is deactivated and the entire frequency spectrum is being amplified.

- **LEVEL control**  
The LEVEL control is used to adjust the input sensitivity of the power amplifier to the output voltage of your car sound system preamplifier output. The adjustment range is from 0.2 V to 5 V. If a car sound system of a third party manufacturer is connected, the input sensitivity must be adjusted corresponding to the manufacturer data.

### A few important explanations in this context:

By turning the LEVEL control clockwise, the input sensitivity of the amplifier and, therefore, also the volume increases. However, this is not a volume control. In the end position, it is not possible to achieve a higher amplifier output, even if it sounds like that at first. The system merely increases the volume faster if the volume control of the car sound system is turned up.

## Power-on indicator (POWER / PROTECT)

### Green LED:

Output stage on, regular operating status.

### Red LED:

Output stage is electronically switched off due to an error.

## Technical data

<b>Stereo mode</b> Max power	2 x 200 W / 4 Ω	Fig. 4, 5
<b>Mono mode</b> Max power	1 x 600 W / 4 Ω	Fig. 6
<b>Stereo mode</b> Max power	2 x 300 W / 2 Ω	Fig. 4, 5
<b>Stereo mode</b> RMS power	2 x 80 W / 4 Ω	Fig. 4, 5
<b>Mono mode</b> RMS power	1 x 240 W / 4 Ω	Fig. 6
<b>Stereo mode</b> RMS power	2 x 120 W / 2 Ω	Fig. 4, 5
<b>Frequency response</b>	10 Hz - 30,000 Hz	
<b>Signal-to-noise ratio</b>	> 90 dB @ RMS power	
<b>Signal-to-noise ratio</b>	> 80 dB @ 1 W / 1 kHz	
<b>Distortion factor (RMS)</b>	< 0.08 %	
<b>Stability</b>	2 Ω (4 Ω in bridge mode)	
<b>Input sensitivity</b>	0.2 V - 5 V	
<b>Low-pass filter</b> (Low-Pass)	50 Hz - 250 Hz	
<b>High-pass filter</b> (High-Pass)	80 Hz	
<b>Bass boost</b>	0 dB / 6 dB / 12 dB	
<b>Dimensions</b> W x H x D (mm)	296 x 52 x 198	
W x H x D (")	11.7 x 2.1 x 7.8	

## Recycling and disposal



Please use the return and collection systems available to dispose of the product.

Subject to changes.

## FRANÇAIS

### Garantie

Notre garantie constructeur s'étend à tous nos produits achetés au sein de l'Union Européenne. Pour les appareils vendus en dehors de l'Union européenne, les conditions de garantie applicables sont celles définies par notre représentant agréé dans le pays. Les conditions de garantie sont disponibles sur le site [www.blaupunkt.com](http://www.blaupunkt.com).

## Recommandation

Les performances d'un amplificateur ne seront jamais meilleures que son installation ne le permet. Une installation correcte augmente les performances d'ensemble de votre système audio. Vous devriez confier le montage de l'amplificateur GTA à un spécialiste. Si vous souhaitez cependant effectuer vous-même ce travail, lisez soigneusement la présente Notice de montage et accordez-vous suffisamment de temps pour le montage.

Permettez-nous enfin de vous dire quelques mots sur la **protection en matière de santé** :

N'oubliez pas que lorsque vous écoutez de la musique dans votre véhicule, un niveau de pression sonore permanent supérieure à 100 dB peut entraîner des dommages irréversibles au niveau de l'ouïe, voire une perte complète de celle-ci. Les systèmes haute puissance modernes et les configurations établies avec des haut-parleurs de haute qualité permettent d'atteindre des niveaux de pression sonore supérieurs à 130 dB.

## Consignes de sécurité

Veillez respecter les consignes de sécurité suivantes pendant la durée du montage et du raccordement.

- Débranchez la borne négative de la batterie ! Respectez pour cela les consignes de sécurité du constructeur du véhicule.
- Faites attention de ne pas endommager les éléments du véhicule en perçant des trous.
- La section des câbles plus et moins ne doit pas être inférieure à 6 mm<sup>2</sup>.
- Utilisez des passe-câbles au niveau de trous aux bords coupants.
- En cas d'installation incorrecte, des dysfonctionnements peuvent survenir au niveau du système électronique du véhicule ou de l'autoradio.

## Consignes de montage et de raccordement

Pour garantir toute la sécurité voulue en cas d'accident, le GTA 2600 HP doit être fixé de manière professionnelle.

Concernant le choix de l'emplacement de montage, il convient de choisir un emplacement sec, qui garantit une circulation d'air suffisante pour le refroidissement de l'amplificateur.

Le GTA 2600 HP ne doit pas être monté sur la plage arrière, sur une banquette arrière ou à autre endroit ouvert vers l'avant.

La surface de montage doit permettre l'utilisation des vis jointes et garantir une fixation sûre.

Le câble d'alimentation de l'amplificateur doit être muni d'un fusible se trouvant à une distance maximale de 30 cm de la batterie, afin de protéger la batterie du véhicule en cas de court-circuit entre l'amplificateur de puissance et la batterie. Le fusible de l'amplificateur protège uniquement l'amplificateur lui-même, pas la batterie du véhicule.

Seuls les haut-parleurs d'une impédance de **2 - 4 Ω** sont autorisés (voir le tableau ou les plans de montage). Tenez compte de la charge (puissance musicale) maximale autorisée. Ne raccordez pas les haut-parleurs à la masse, utilisez uniquement les bornes indiquées.

## Entrées audio

Les sorties préamplificateur sont raccordées aux prises Cinch (RCA) par l'intermédiaire d'un câble audio blindé (voir fig. 3).

## Raccordements des câbles plus et moins

- Nous recommandons une section minimale de 6 mm<sup>2</sup>.
- Poser un câble plus du commerce jusqu'à la batterie et raccordez-le à l'aide d'un porte-fusible.
- Utilisez des passe-câbles au niveau de trous aux bords coupants.
- Visser de manière sûre un câble moins du commerce à un point de masse sans parasites (vis de carrosserie, tôle de carrosserie) (pas au pôle négatif de la batterie).
- Grattez la surface de contact du point de masse pour mettre le métal à nu et appliquez de la graisse graphitée.

## Mise en marche et arrêt

Le système de mise en marche automatique est une particularité du GTA 2600 HP.

L'entrée d'un signal musical déclenche la mise en marche automatique de l'amplificateur. En l'absence de tout signal pendant plus de 60 secondes, le GTA 2600 HP s'éteint automatiquement.

## Fusible intégré (25 A)

Le fusible intégré à l'amplificateur protège l'étage de sortie et tout le système électrique en cas de défaillance. En cas d'utilisation d'un fusible de rechange, les fusibles ne doivent jamais être pontés ni remplacés par un fusible de calibre supérieur.

## Exemples de raccordement

- Raccordement de l'alimentation électrique .....fig. 2
- Entrées audio .....fig. 3
- Raccordements des haut-parleurs .....fig. 4 – 7

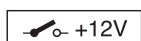

Reliez la prise Remote de l'amplificateur à l'alimentation +12 V commutée.

De cette manière, l'amplificateur sera mis en marche ou arrêté en même temps que l'autoradio.

## Raccordement des haut-parleurs

(Dans le cas où les deux canaux de l'amplificateur doivent être pontés, continuez directement par la section « Raccordement des haut-parleurs en cas de pontage »).

Comme pour n'importe quel composant audio, le respect de la polarité entre l'amplificateur et les haut-parleurs est essentiel pour la qualité de la reproduction sonore. Pour le raccordement, vous devez par conséquent veiller à ce que la borne positive (+) de l'amplificateur soit raccordée à la borne positive (+) du haut-parleur et la borne négative (-) de l'amplificateur à la borne négative (-) du haut-parleur. Veillez en outre à ce que le canal gauche de l'amplificateur soit relié aux haut-parleurs gauches et le canal droit aux haut-parleurs droits.

## Raccordement des haut-parleurs en cas de pontage

Les deux canaux de l'amplificateur GTA peuvent également être pontés pour obtenir une configuration monophonique. De cette manière, l'amplificateur peut être utilisé pour alimenter un ou plusieurs subwoofers ou un haut-parleur de fréquences moyennes. Dans cette configuration, l'amplificateur additionne les canaux gauche et droit vers une sortie sur un seul canal (sortie mono).

### Remarque :

L'amplificateur ne peut additionner les informations des signaux gauche et droit que si la prise Cinch (RCA) droite et la prise Cinch (RCA) gauche sont branchées.

### Attention :

**Pour le pontage, la charge de l'amplificateur doit être de 4 Ω ou plus. Une charge inférieure entraîne une surchauffe ou une coupure de l'amplificateur et provoquer des dommages irréversibles.**

## Raccordement du subwoofer

Le GTA 2600 HP dispose de différentes possibilités de raccordement d'un subwoofer :

- Un **subwoofer actif** ou un **autre amplificateur** se raccordent avec un câble Cinch (RCA) aux deux prises LINE OUT (voir fig. 7).
- Un **subwoofer passif** est raccordé à la sortie haut-parleur pontée (voir la section « Raccordements pontés des haut-parleurs »).

## Réglages de tonalité

Afin d'optimiser le son des haut-parleurs raccordés, vous disposez des possibilités suivantes :

- **Bouton BASS**  
Le bouton BASS permet d'accentuer la reproduction des basses de l'amplificateur. Les réglages possibles sont les suivants : 0 dB / +6 dB / +12 dB.
- **Bouton X-OVER et dispositif de réglage LOW PASS**  
Sur le GTA 2600 HP, il est possible de régler le type de transition de fréquence (« passe-bas » ou « passe-haut ») et la fréquence limite souhaitée pour les haut-parleurs raccordés. Sélectionnez la fréquence limite jusqu'à laquelle les fréquences plus basses (passe-haut) ou les fréquences plus élevées (passe-bas) doivent être bloquées. Seules les fréquences au-dessus de la fréquence limite (passe-haut) ou en dessous de la fréquence limite (passe-bas) seront transmises aux haut-parleurs.  
La fréquence limite dépend de la gamme des fréquences des haut-parleurs (voir la gamme des fréquences recommandée des haut-parleurs).

### « Passe-haut » (position du bouton : HIGH PASS)

Avec le réglage sur 80 Hz, l'amplificateur travaille dans la gamme de fréquences comprise entre 80 Hz et 30 000 Hz.

### « Passe-bas » (position du bouton : LOW PASS)

Ce dispositif de réglage est actif lorsque le bouton se trouve sur la position LOW PASS et il permet de régler la fréquence de coupure souhaitée.

### Exemple :

Avec un réglage sur 150 Hz, la gamme des fréquences de l'amplificateur est comprise entre 10 Hz et 150 Hz.



**« Gamme complète » (position du bouton : FLAT)**

Dans cette position du bouton, le réglage de la fréquence est désactivé et le spectre de fréquences complet est amplifié.

**– Dispositif de réglage LEVEL**

Le dispositif de réglage LEVEL vous permet d'adapter la sensibilité d'entrée de l'étage de sortie à la tension de sortie du préamplificateur intégré à votre autoradio. La plage de réglage est comprise entre 0,2 V et 5 V. Si vous devez raccorder un autoradio d'une autre marque, il faut régler la sensibilité d'entrée conformément aux données du fabricant de celui-ci.

**Encore quelques explications importantes à ce sujet :**

En tournant le dispositif de réglage LEVEL dans le sens des aiguilles d'une montre, la sensibilité d'entrée de l'amplificateur et, par conséquent, le volume sonore augmentent. Mais, il ne s'agit pas d'un réglage du volume sonore. En position extrême, aucune puissance d'amplification supérieure ne peut être obtenue, même si cela semble être le cas. Le système augmente uniquement le volume sonore plus rapidement lorsque vous tournez le bouton de réglage correspondant sur l'autoradio.

**Indicateur de fonctionnement (POWER / PROTECT)****Lumière verte :**

Étage de sortie en marche, fonctionnement normal.

**Lumière rouge :**

Étage de sortie coupé électroniquement en raison d'un défaut.

**Caractéristiques techniques**

<b>Mode stéréo</b> Puissance max.	2 x 200 W / 4 Ω	Fig. 4, 5
<b>Mode Mono</b> Puissance max.	1 x 600 W / 4 Ω	Fig. 6
<b>Mode stéréo</b> Puissance max.	2 x 300 W / 2 Ω	Fig. 4, 5
<b>Mode stéréo</b> Puissance RMS	2 x 80 W / 4 Ω	Fig. 4, 5
<b>Mode Mono</b> Puissance RMS	1 x 240 W / 4 Ω	Fig. 6
<b>Mode stéréo</b> Puissance RMS	2 x 120 W / 2 Ω	Fig. 4, 5
<b>Bande passante</b>	10 Hz – 30 000 Hz	
<b>Rapport signal-bruit</b>	> 90 dB @ à la puissance RMS	
<b>Rapport signal-bruit</b>	> 80 dB @ 1 W / 1 kHz	
<b>Taux de distorsion (RMS)</b>	< 0,08 %	
<b>Stabilité</b>	2 Ω (4 Ω en mode « ponté »)	
<b>Sensibilité d'entrée</b>	0,2 V – 5 V	

<b>Filtre passe-bas</b> (passe-bas)	50 Hz – 250 Hz
<b>Filtre passe-haut</b> (passe-haut)	80 Hz
<b>Bass Boost</b>	0 dB / 6 dB / 12 dB
<b>Dimensions</b> L x H x P (mm) L x H x P (")	296 x 52 x 198 11.7 x 2.1 x 7.8

**Recyclage et élimination**

Veillez utiliser les systèmes mis à votre disposition pour le renvoi et la collecte des produits en vue de leur élimination.

Sous réserve de modifications.

**ESPAÑOL****Garantía**

Para los productos adquiridos dentro de la Unión Europea, le ofrecemos una garantía del fabricante. Para los productos adquiridos en un país extracomunitario se aplicarán las condiciones de garantía estipuladas por nuestro representante en el país en cuestión. Puede consultar las condiciones de garantía en [www.blaupunkt.com](http://www.blaupunkt.com).

**Recomendación**

La potencia de un amplificador depende totalmente de su instalación. Una correcta instalación aumenta el rendimiento de su equipo de audio en general. En principio, el amplificador GTA debe ser instalado por un especialista. Si desea instalarlo usted mismo, por favor, lea con atención las instrucciones de instalación y tómese el tiempo necesario para llevar a cabo la instalación.

Por último, unos consejos para la **protección de su salud**: Cuando escuche música en su automóvil, tenga en cuenta que un nivel de presión acústica que supere permanentemente los 100 dB puede provocar desde lesiones auditivas crónicas hasta la pérdida total de la audición. Con los potentes sistemas modernos y las prestaciones de los altavoces de alta calidad pueden alcanzarse niveles de presión acústica superiores a los 130 dB.

**Indicaciones de seguridad**

Observe las siguientes indicaciones de seguridad durante el montaje y la conexión del equipo.

- Desemborne el polo negativo de la batería. Al hacerlo, observe las indicaciones de seguridad del fabricante del vehículo.
- Al taladrar agujeros, asegúrese de no provocar daños en ninguna pieza del vehículo.
- La sección de los cables positivo y negativo no debe ser inferior a 6 mm<sup>2</sup>.

- Utilice pasos de cable en los orificios que presenten bordes cortantes.
- Si la instalación no se realiza adecuadamente, pueden producirse averías en los sistemas electrónicos o en la radio del vehículo.

## Prescripciones de instalación y conexión

Para evitar cualquier accidente, el GTA 2600 HP debe ser montado y fijado por un profesional.

Como ubicación para la instalación debe elegirse un emplazamiento seco y con suficiente circulación de aire para garantizar la adecuada refrigeración del amplificador.

El GTA 2600 HP no debe instalarse en la bandeja trasera, los asientos traseros ni otras ubicaciones que se abran hacia delante.

La superficie de montaje debe ser adecuada para alojar los tornillos y ofrecer un soporte seguro.

El cable del amplificador debe estar a un máximo de 30 cm de la batería del vehículo y contar con un fusible para proteger la batería en caso de producirse un cortocircuito entre ésta y el amplificador de potencia. El fusible del amplificador no protege la batería del vehículo, solo el amplificador.

Solo pueden utilizarse altavoces con una impedancia de **2 - 4  $\Omega$**  (véase tabla y/o esquemas de instalación). Tenga en cuenta la capacidad máxima de corriente (potencia de música). No conecte los altavoces a una toma de tierra, utilice sólo los bornes indicados.

## Entradas de audio

Las salidas de preamplificador se conectan a las clavijas Cinch (RCA) mediante un cable de audio apantallado (véase fig. 3).

## Conexión positiva/negativa

- Es recomendable utilizar una sección transversal mínima de 6 mm<sup>2</sup>.
- Tienda el cable positivo de tipo convencional hasta la batería y conéctelo mediante el portafusibles.
- Utilice pasos de cable en los orificios que presenten bordes cortantes.
- Atornille un cable negativo de tipo convencional a un punto de masa sin fallos (tornillo de carrocería, chapa de carrocería), no al polo negativo de la batería.
- Rasque la superficie de contacto del punto de masa hasta conseguir un pulido metálico y aplique grasa grafitada.

## Conectar y desconectar

Una de las particularidades del GTA 2600 HP es su dispositivo de conexión automática.

Al producirse una señal de música, el amplificador se enciende automáticamente. Si la señal de música desaparece durante más de 60 segundos, el GTA 2600 HP se desconecta de forma automática.

## Fusible incorporado (25 A)

El fusible incorporado en el amplificador protege la etapa final y el sistema eléctrico en su conjunto en caso de un fallo o avería. Si se utiliza un fusible de repuesto, no debe hacerse nunca un puente entre los fusibles ni sustituirlos por otros con un voltaje superior.

## Ejemplos de conexiones

- Conexión del suministro de corriente .....fig. 2
- Entradas de audio .....fig. 3
- Conexiones de los altavoces .....fig. 4 - 7

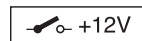

Conexión remota del amplificador con fuente de tensión conectable de +12V.

De esta manera, el amplificador puede conectarse y desconectarse mediante el botón de conexión y desconexión de la radio del automóvil.

## Conexiones de los altavoces

(En caso de que el amplificador deba conectarse en puente, vaya al apartado "Conexiones de los altavoces en puente").

Como en todos los componentes audio, para conseguir una buena reproducción de graves es fundamental que el amplificador y los altavoces posean una polaridad correcta. Por eso, al realizar las conexiones, procure conectar el borne positivo (+) del amplificador con el borne positivo (+) del altavoz; lo mismo se aplica a los bornes negativos (-). Además, el canal izquierdo del amplificador debe estar conectado con el altavoz izquierdo, y el canal derecho del amplificador con el altavoz derecho.

## Conexiones de los altavoces en puente

Para configurarlo en mono, el amplificador GTA también puede conectarse en puente. De esta manera, el amplificador puede utilizarse para uno o varios subwoofers o para un amplificador de frecuencias medias. Con esta configuración, el amplificador añade los canales derecho e izquierdo a un canal de salida (salida mono).

### Nota:

El amplificador solo puede añadir información de la señales izquierda y derecha una vez efectuadas las conexiones Cinch (RCA) izquierda y derecha.

### Atención:

**Con la conexión en puente, la carga del amplificador puede ser de 4  $\Omega$  o superior. Una carga más baja puede sobrecalentar o desconectar el amplificador o provocar daños irreparables.**

## Conexión del subwoofer

El GTA 2600 HP dispone de dos posibilidades distintas de conexión para un subwoofer:

- Un **subwoofer activo** u **otro amplificador** se conectan con un cable Cinch (RCA) a ambas clavijas LINE OUT (véase fig. 7).
- Un **subwoofer pasivo** se conecta a la salida de altavoces puenteada (véase el apartado "Conexiones de los altavoces en puente").

## Ajustes de sonido

Para optimizar el sonido de los altavoces conectados, hay disponibles las siguientes posibilidades:

### – Interruptor BASS

Los graves del amplificador pueden ajustarse con el interruptor BASS. Los ajustes que se pueden efectuar son los siguientes: 0 dB / +6 dB / +12 dB.

### – Interruptor X-OVER y regulador LOW PASS

En el GTA 2600 HP pueden ajustarse la clase de respuesta de frecuencia ("Low-Pass" o "High-Pass") y la frecuencia de corte deseada para los altavoces conectados. Seleccione la frecuencia de corte a la que deben bloquearse las frecuencias más bajas (High-Pass) o las frecuencias más altas (Low-Pass). Únicamente se dejan pasar a los altavoces las frecuencias que están por encima de la frecuencia de corte (High-Pass) o, en su caso, las que están por debajo de la frecuencia de corte (Low-Pass).

La frecuencia de corte depende de la gama de frecuencias de los altavoces (véase la gama de frecuencias recomendada de los altavoces).

#### "High-Pass" (posición del interruptor: HIGH PASS)

Con un ajuste de 80 Hz, el amplificador tiene una gama de frecuencias de 80 Hz a 30 000 Hz.

#### "Low-Pass" (posición del interruptor: LOW PASS)

Este regulador está activado cuando se coloca el interruptor en la posición LOW PASS y permite ajustar la frecuencia de entrada deseada.

#### Ejemplo:

Con un ajuste de 150 Hz, el amplificador tiene una gama de frecuencias que oscila de 10 Hz a 150 Hz.

#### "Full Range" (posición del interruptor: FLAT)

En esta posición, el regulador de frecuencia está desactivado y se amplifica el espectro de frecuencia completo.

### – Regulador LEVEL

Con ayuda del regulador LEVEL, la sensibilidad de entrada de la etapa final puede ajustarse a la resistencia de entrada de la salida del preamplificador de su radio. El margen de ajuste oscila entre 0,2 V y 5 V. Si conecta una radio de otro fabricante, deberá ajustar la sensibilidad de entrada siguiendo las indicaciones del fabricante.

#### Para ello deberá tener en cuenta algunas aclaraciones:

Girando el regulador LEVEL en el sentido de las agujas del reloj aumenta la sensibilidad de entrada del amplificador y, por lo tanto, el volumen. Sin embargo, no se trata de un regulador de volumen. En la posición final, la potencia del altavoz no es superior, aunque al principio suene más fuerte. La única manera de subir rápidamente el volumen del sistema es girando el regulador de volumen de la radio del automóvil.

## Indicación de servicio (POWER/PROTECT)

### Luz verde:

Etapa final conectada, estado de funcionamiento regular.

### Luz roja:

La etapa final se ha desconectado electrónicamente porque existe un error.

## Datos técnicos

<b>Modo Estéreo</b> Potencia máx.	2 x 200 W / 4 Ω	Fig. 4, 5
<b>Modo Mono</b> Potencia máx.	1 x 600 W / 4 Ω	Fig. 6
<b>Modo Estéreo</b> Potencia máx.	2 x 300 W / 2 Ω	Fig. 4, 5
<b>Modo Estéreo</b> Potencia RMS	2 x 80 W / 4 Ω	Fig. 4, 5
<b>Modo Mono</b> Potencia RMS	1 x 240 W / 4 Ω	Fig. 6
<b>Modo Estéreo</b> Potencia RMS	2 x 120 W / 2 Ω	Fig. 4, 5
<b>Respuesta de frecuencia</b>	10 Hz – 30 000 Hz	
<b>Relación señal/ruido</b>	> 90 dB @ potencia RMS	
<b>Relación señal/ruido</b>	> 80 dB a 1 W / 1 kHz	
<b>Coefficiente de distorsión (RMS)</b>	< 0,08 %	
<b>Estabilidad</b>	2 Ω (4 Ω puenteado)	
<b>Sensibilidad de entrada</b>	0,2 V – 5 V	
<b>Filtro de paso bajo</b> (Low-Pass)	50 Hz – 250 Hz	
<b>Filtro de paso alto</b> (High-Pass)	80 Hz	
<b>Bass Boost</b>	0 dB / 6 dB / 12 dB	
<b>Dimensiones</b> An x A x P (mm) An x A x P (")	296 x 52 x 198 11,7 x 2,1 x 7,8	

## Reciclaje y eliminación



Para desechar el producto, utilice el sistema de recogida y devolución disponible.

Sujeto a modificaciones.

## PORTUGUÊS

### Garantia

Concedemos uma garantia relativamente a todos os produtos comprados na União Europeia. Para aparelhos comprados fora da União Europeia, são válidas as condições de garantia apresentadas pelos nossos representantes no respectivo país. Poderá consultar as condições de garantia em [www.blaupunkt.com](http://www.blaupunkt.com).

## Recomendação

A potência de um amplificador só pode ser tão boa quanto a sua instalação. Uma instalação correcta aumenta o desempenho geral do seu sistema áudio. O amplificador GTA deverá ser instalado por um técnico especializado. Caso pretenda instalá-lo por si mesmo, leia atentamente estas instruções de montagem e calcule tempo suficiente para a montagem.

Permita-nos ainda, por fim, uma palavra sobre o tema **Protecção da saúde:**

Durante a reprodução de música no seu veículo, lembre-se de que um nível de pressão acústica constante acima de 100 dB poderá causar danos permanentes no ouvido humano, incluindo perda total da audição. Com os modernos sistemas de elevada potência e as configurações dos altifalantes de alta qualidade, é possível alcançar níveis de pressão acústica superiores a 130 dB.

## Indicações de segurança

Durante a montagem e a ligação, observe as seguintes indicações de segurança.

- Separar a ligação do pólo negativo à bateria! Observar as indicações de segurança do fabricante do veículo.
- Ao broquear orifícios, ter atenção para não danificar nenhuma peça do veículo.
- O diâmetro do cabo positivo ou negativo não deve ser inferior a 6 mm<sup>2</sup>.
- Em orifícios de arestas vivas, utilizar guias de cabos.
- No caso de uma instalação incorrecta, podem surgir avarias nos sistemas electrónicos do veículo ou no seu auto-rádio.

## Instruções de montagem e ligação

Por motivos de segurança em caso de acidente, deve fixar-se o GTA 2600 HP de forma profissional.

Ao escolher o local de montagem, deve optar-se por um local seco e que garanta uma circulação de ar suficiente para a refrigeração do amplificador.

O GTA 2600 HP não deve ser instalado sobre a chapeleira, bancos traseiros ou outros locais abertos para a frente.

A superfície de montagem deve ser adequada para a fixação dos parafusos fornecidos e oferecer um apoio seguro.

O cabo de corrente do amplificador deve possuir um fusível a uma distância máxima de 30 cm em relação à bateria, de forma a proteger a bateria do automóvel no caso de curto-circuito entre o amplificador de potência e a bateria. O fusível do amplificador protege apenas o amplificador em si e não a bateria do automóvel.

Só podem ser utilizados altifalantes com impedância de **2 - 4 Ω** (consultar a tabela ou o desenho de montagem). Observar a capacidade máxima de carga (potência musical). Não ligar o altifalante à massa; utilizar apenas os bornes indicados.

## Entradas de áudio

As saídas do pré-amplificador são ligadas através de um cabo áudio blindado às tomadas RCA (ver fig. 3).

## Ligação ao positivo / negativo

- Recomendamos uma secção mínima de 6 mm<sup>2</sup>.
- Instalar cabos positivos comuns para a bateria e ligar através do suporte de fusíveis.
- Em orifícios de arestas vivas, utilizar guias de cabos.
- Aparafusar firmemente cabos negativos comuns num ponto de massa (parafuso da carroçaria, chapa da carroçaria) em perfeitas condições (não ao pólo negativo da bateria).
- Raspar a superfície de contacto do ponto de massa até ficar polido e lubrificar com massa lubrificante de grafite.

## Ligar/desligar

Uma particularidade do GTA 2600 HP é o seu sistema automático de activação.

Ao entrar um sinal de música, o amplificador liga-se automaticamente. Se o sinal de música não chegar durante mais de 60 segundos, o GTA 2600 HP volta a desligar-se automaticamente.

## Fusível integrado (25 A)

O fusível integrado no amplificador protege o estágio final e todo o sistema eléctrico em caso de defeito. No caso de utilização de um fusível sobresselente, nunca ligar os fusíveis em ponte, nem substituir por fusíveis de corrente mais elevada.

## Exemplos de ligação

- Ligação da alimentação eléctrica ..... Fig. 2
- Entradas de áudio ..... Fig. 3
- Ligações de altifalantes ..... Fig. 4 – 7

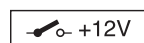

Conectar a ligação remota do amplificador a uma fonte de tensão comutável de +12 V.

Desta forma, é possível ligar e desligar o amplificador através do interruptor de ligar/desligar do auto-rádio.

## Ligações de altifalantes

(Caso o amplificador tenha de ser ligado em ponte, prosseguir directamente neste ponto com o capítulo "Ligações de altifalantes ligados em ponte").

Tal como acontece com qualquer outro componente de áudio, a polaridade correcta do amplificador e dos altifalantes é essencial a uma boa reprodução dos graves. Por esta razão, ao efectuar as ligações deve ter-se atenção para se conectar a ligação positiva (+) do amplificador à ligação positiva (+) do altifalante; indicação equivalente é válida para as ligações negativas (-). Além disto, o canal esquerdo do amplificador tem de ser conectado ao altifalante esquerdo, e o canal direito do amplificador deve ser conectado ao altifalante direito.

## Ligações de altifalantes ligados em ponte

O amplificador GTA também pode ser ligado em ponte para uma configuração mono. Desta forma, o amplificador pode ser utilizado para um ou vários "subwoofers" ou um altifalante de médios. Nesta configuração, o amplificador adiciona o canal direito e esquerdo para uma saída de canal único (saída mono).

**Nota:**

O amplificador só pode adicionar a informação de sinal direita e esquerda se tiverem sido efectuadas tanto a ligação RCA direita, como a ligação RCA esquerda.

**Atenção:**

**No caso de ligação em ponte, a carga do amplificador deve ser de 4 Ω ou superior. Uma carga inferior leva ao sobreaquecimento ou desactivação do amplificador e pode causar danos permanentes.**

**Ligação do "subwoofer"**

O GTA 2600 HP dispõe de duas possibilidades diferentes para ligar um "subwoofer":

- Um "subwoofer" activo ou um outro amplificador são ligados através de um cabo RCA a ambas as tomadas LINE OUT (ver fig. 7).
- Um subwoofer passivo é ligado à saída para os altifalantes ligada em ponte (consultar o capítulo "Ligações de altifalantes ligados em ponte").

**Ajustes do som**

Para otimizar o som dos altifalantes instalados, estão disponíveis as seguintes possibilidades:

**- Interruptor BASS**

Com o auxílio do interruptor BASS, é possível regular a reprodução dos graves do amplificador. São possíveis os seguintes ajustes: 0 dB / +6 dB / +12 dB.

**- Interruptor X-OVER e regulador LOW PASS**

No GTA 2600 HP é possível ajustar o tipo de transição de frequência ("Low-Pass" ou "High-Pass") e a frequência limite pretendida para os altifalantes instalados. Selecione a frequência limite, à qual as baixas frequências (High-Pass) ou as altas frequências (Low-Pass) deverão ser bloqueadas. Só serão transmitidas aos altifalantes frequências que se encontrem acima da frequência limite (High-Pass) ou abaixo da frequência limite (Low-Pass).

A frequência limite depende da gama de frequência dos altifalantes (consultar a gama de frequência dos altifalantes recomendada).

**"High-Pass" (posição do interruptor: HIGH PASS)**

No ajuste de 80 Hz, o amplificador tem uma gama de frequência de 80 Hz a 30 000 Hz.

**"Low-Pass" (posição do interruptor: LOW PASS)**

Este regulador está activo se o interruptor se encontrar na posição LOW PASS e permite o ajuste da frequência de entrada pretendida.

**Exemplo:**

Com um ajuste de 150 Hz, o amplificador tem uma gama de frequência de 10 Hz a 150 Hz.

**"Full Range" (posição do interruptor: FLAT)**

Nesta posição do interruptor, a regulação da frequência está desactivada e todo o espectro de frequências é reforçado.

**- Regulador LEVEL**

Com o auxílio do regulador LEVEL, é possível adaptar a sensibilidade de entrada do estágio final à tensão de saída da saída do pré-amplificador do seu auto-rádio. A margem de ajuste é de 0,2 V a 5 V. No caso de ligação de um auto-rádio de outro fabricante, deve adaptar-se a sensibilidade de entrada de acordo com as especificações do fabricante.

**Para o efeito, apresentamos ainda algumas explicações importantes:**

Rodando o regulador LEVEL no sentido dos ponteiros do relógio, a sensibilidade de entrada do amplificador aumenta, aumentando também o volume do som. No entanto, não se trata de uma regulação do volume. Na posição final, não é possível alcançar-se uma potência do amplificador mais elevada, mesmo que, de início, pareça que sim. O sistema limita-se a aumentar mais rapidamente o volume quando se aumenta a regulação do volume do auto-rádio.

**Indicação de funcionamento (POWER / PROTECT)**

**Luz verde:**

Estágio final ligado, condição de funcionamento regular.

**Luz vermelha:**

Estágio final desligado electronicamente, pois existe um caso de avaria.

**Dados técnicos**

<b>Modo Estéreo</b> Potência máx.	2 x 200 W / 4 Ω	Fig. 4, 5
<b>Modo Mono</b> Potência máx.	1 x 600 W / 4 Ω	Fig. 6
<b>Modo Estéreo</b> Potência máx.	2 x 300 W / 2 Ω	Fig. 4, 5
<b>Modo Estéreo</b> Potência RMS	2 x 80 W / 4 Ω	Fig. 4, 5
<b>Modo Mono</b> Potência RMS	1 x 240 W / 4 Ω	Fig. 6
<b>Modo Estéreo</b> Potência RMS	2 x 120 W / 2 Ω	Fig. 4, 5
<b>Resposta de frequência</b>	10 Hz - 30 000 Hz	
<b>Relação sinal/ruído</b>	> 90 dB @ Potência RMS	
<b>Relação sinal/ruído</b>	> 80 dB @ 1 W / 1 kHz	
<b>Distorção harmónica (RMS)</b>	< 0,08%	
<b>Estabilidade</b>	2 Ω (4 Ω no funcionamento em ponte)	
<b>Sensibilidade de entrada</b>	0,2 V - 5 V	
<b>Filtro passa-baixo (Low-Pass)</b>	50 Hz - 250 Hz	
<b>Filtro passa-alto (High-Pass)</b>	80 Hz	
<b>Bass Boost</b>	0 dB / 6 dB / 12 dB	
<b>Dimensões</b> L x A x P (mm) L x A x P (")	296 x 52 x 198 11.7 x 2.1 x 7.8	

## Reciclagem e remoção



Para a remoção do produto, use, por favor, os sistemas de devolução e recolha colocados à disposição para o efeito.

Reservado o direito a alterações.

## ITALIANO

### Garanzia

Concediamo una garanzia del produttore per gli apparecchi acquistati in uno dei Paesi dell'Unione Europea. Per gli apparecchi venduti fuori dell'Unione Europea, valgono le condizioni di garanzia stabilite dalla nostra rappresentanza nel Paese. È possibile consultare le condizioni di garanzia sul sito [www.blaupunkt.com](http://www.blaupunkt.com).

### Suggerimento

La potenza di un amplificatore può riflettere solamente la perfetta riuscita della sua installazione. Una corretta installazione aumenta la performance complessiva del vostro sistema audio. L'amplificatore GTA deve essere installato da un tecnico esperto. Nel caso in cui desideraste installarlo voi stessi, vi invitiamo a leggere accuratamente le presenti Istruzioni di montaggio e a prendervi il tempo necessario per eseguire l'installazione.

Consentiteci, infine, ancora due parole sul tema **salvaguardia della salute**:

Durante la riproduzione di brani musicali nel vostro veicolo, ricordate che un livello di pressione acustica continuativo superiore a 100 dB può causare danni permanenti all'orecchio umano, fino a provocare la perdita totale dell'udito. Con i moderni sistemi ad elevate prestazioni e le configurazioni di alta qualità degli altoparlanti è possibile raggiungere un livello di pressione acustica superiore a 130 dB.

### Norme di sicurezza

Per l'intera durata del montaggio e del collegamento vanno osservate le norme di sicurezza specificate di seguito.

- Staccare il polo negativo della batteria! Osservare le norme di sicurezza fornite dal costruttore del veicolo.
- Quando si praticano fori, attenzione a non danneggiare parti del veicolo!
- La sezione trasversale del cavo positivo e negativo non deve essere inferiore a 6 mm<sup>2</sup>.
- Nei fori con bordi taglienti utilizzare passacavi.
- Un'installazione non corretta può provocare disturbi ai sistemi elettronici del veicolo o all'autoradio.

### Norme per il montaggio e l'allacciamento

Per garantire la massima sicurezza in caso di incidente, il GTA 2600 HP deve essere fissato in modo professionale.

La posizione di montaggio scelta per l'installazione deve essere asciutta e ben aerata, per garantire una circolazione d'aria sufficiente al raffreddamento dell'amplificatore.

Il GTA 2600 HP non deve essere montato su cappelliere, divanetti posteriori o altri punti che abbiano il lato anteriore aperto.

La superficie di montaggio deve essere adatta ad accogliere le viti fornite in dotazione e deve offrire un supporto sicuro.

Il cavo di alimentazione dell'amplificatore deve essere distante max 30 cm dalla batteria ed essere dotato di un fusibile, per proteggere la batteria del veicolo in caso di cortocircuito tra amplificatore di potenza e batteria. Il fusibile dell'amplificatore protegge esclusivamente l'amplificatore, non la batteria del veicolo.

Utilizzare solo altoparlanti dotati di impedenza **2 - 4 Ω** (vedi tabella o disegni di installazione). Attenersi alla massima capacità di carico (potenza musicale). Non collegare gli altoparlanti a massa, utilizzare solamente i morsetti indicati.

### Entrate audio

Le uscite preamplificatore sono collegate alle prese RCA (Cinch) tramite un cavo audio schermato (vedi Fig. 3).

### Attacco più / meno

- Si raccomanda di utilizzare una sezione trasversale minima di 6 mm<sup>2</sup>.
- Posare i cavi positivi per la batteria comunemente reperibili in commercio e collegarli mediante un portafusibile.
- Nei fori con bordi taglienti utilizzare passacavi.
- Collegare in modo sicuro i cavi negativi comunemente reperibili in commercio ad un punto di massa privo di disturbi (vite della carrozzeria, lamiera della carrozzeria), ma non al polo negativo della batteria.
- Raschiare la superficie di contatto del punto di massa, fino a farla diventare lucida ed ingrassare con grasso a base di grafite.

### Accensione e spegnimento

Una caratteristica particolare del GTA 2600 HP è l'accensione automatica.

Quando arriva un segnale musicale, l'amplificatore si accende da solo. Se il segnale musicale rimane disattivato per più di 60 secondi, il GTA 2600 HP si spegne automaticamente.

### Fusibile integrato (25 A)

Il fusibile integrato nell'amplificatore protegge lo stadio finale e l'intero sistema elettrico in caso di guasto. In caso di utilizzo di un fusibile di riserva, non bypassare mai i fusibili né sostituirli con altri di amperaggio maggiore.

### Esempi di collegamento

Collegamento dell'alimentazione di tensione.....Fig. 2  
Entrate audio.....Fig. 3  
Collegamenti degli altoparlanti .....Fig. 4 - 7

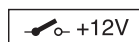

Collegare l'attacco Remote dell'amplificatore con una sorgente di tensione azionabile +12 V.

In questo modo, sarà possibile attivare/disattivare l'amplificatore mediante il tasto On/Off dell'autoradio.

## Collegamenti degli altoparlanti

(Nel caso in cui l'amplificatore debba essere ponticellato, procedere a questo punto direttamente con la sezione "Collegamenti degli altoparlanti ponticellati").

Come per ciascun componente audio, la corretta polarizzazione elettrica di amplificatori e altoparlanti è essenziale per una buona riproduzione dei bassi. Pertanto, durante l'esecuzione dei collegamenti ci si deve accertare che il polo positivo (+) dell'amplificatore venga collegato con il polo positivo (+) dell'altoparlante; lo stesso vale per i collegamenti negativi (-). Inoltre, il canale sinistro dell'amplificatore dev'essere collegato con l'altoparlante sinistro ed il canale destro con l'altoparlante destro.

## Collegamenti degli altoparlanti ponticellati

L'amplificatore GTA può essere impostato per una mono-configurazione anche se ponticellato. In questo modo, è possibile utilizzare l'amplificatore per uno o più subwoofer o un mid-range. In questa configurazione, l'amplificatore aggiunge il canale destro e sinistro ad un'uscita a canale singolo (monouscita).

### Nota:

L'amplificatore può quindi aggiungere l'informazione relativa al segnale destro e sinistro solo se sia il collegamento RCA (Cinch) destro, sia il sinistro sono stati eseguiti.

### Attenzione:

**In caso di collegamento a ponte, il carico dell'amplificatore dev'essere pari a 4 Ω o superiore. Un carico inferiore può causare un surriscaldamento o un disinserimento dell'amplificatore e provocare danni permanenti.**

## Collegamento del subwoofer

Il GTA 2600 HP offre due diverse possibilità di collegamento del subwoofer:

- Un **subwoofer attivo** o un **altro amplificatore** vengono collegati alle due prese LINE OUT tramite un cavo RCA (Cinch) (vedi Fig. 7).
- Un **subwoofer passivo** viene collegato all'uscita ponticellata dell'altoparlante (vedi paragrafo "Collegamenti degli altoparlanti ponticellati").

## Regolazioni del suono

Esistono diverse possibilità per ottimizzare il suono degli altoparlanti collegati:

### – Interruttore BASS

Con l'ausilio dell'interruttore BASS è possibile impostare la riproduzione dei bassi dell'amplificatore. Le possibili impostazioni sono: 0 dB / +6 dB / +12 dB.

### – Interruttore X-OVER e regolatore LOW PASS

Nel GTA 2600 HP è possibile regolare il taglio di frequenza ("Low-Pass" o "High-Pass"), nonché la frequenza limite desiderata per gli altoparlanti collegati. Selezionare la frequenza limite fino al blocco delle frequenze minime (High-Pass) o massime (Low-Pass). Solo le frequenze che si trovano al di sopra (High-Pass) o al di sotto (Low-Pass) della frequenza limite vengono trasmesse agli altoparlanti. La frequenza limite è subordinata al range di frequenza degli altoparlanti (vedere range di frequenza raccomandato per gli altoparlanti).

### "High-Pass" (posizione dell'interruttore: HIGH PASS)

Impostando 80 Hz, l'amplificatore ha un range di frequenza compreso tra 80 Hz e 30 000 Hz.

### "Low-Pass" (posizione dell'interruttore: LOW PASS)

Questo regolatore è attivo se l'interruttore si trova in posizione LOW PASS e consente di effettuare l'impostazione della frequenza di entrata desiderata.

### Esempio:

Con un'impostazione di 150 Hz, l'amplificatore ha un range di frequenza compreso tra 10 Hz e 150 Hz.

### "Full Range" (posizione dell'interruttore: FLAT)

In questa posizione dell'interruttore la regolazione di frequenza è disattivata e si aumenta lo spettro delle frequenze generale.

### – Regolatore LEVEL

Con l'ausilio del regolatore LEVEL è possibile adeguare la sensibilità d'ingresso dello stadio finale alla tensione di uscita della vostra autoradio-uscita preamplificatore. Il range di regolazione è compreso tra 0,2 V e 5 V. In caso di collegamento di un'autoradio di un altro produttore, la sensibilità d'ingresso dovrà essere regolata in conformità alle indicazioni del produttore stesso.

### A questo proposito, ancora alcuni importanti chiarimenti:

Ruotando il regolatore LEVEL in senso orario, si aumenta la sensibilità d'ingresso dell'amplificatore e di conseguenza anche il volume. Tuttavia non si tratta di una vera e propria regolazione del volume. Nella posizione finale non è possibile ottenere un volume più alto, anche se all'inizio può sembrare così. Il sistema aumenta solo più rapidamente il volume se la regolazione del volume dell'autoradio viene portata al massimo.

## Indicatore di esercizio (POWER / PROTECT)

### Luce verde:

Stadio finale on, condizione d'esercizio regolare.

### Luce rossa:

Lo stadio finale è stato elettronicamente disattivato, poiché sussiste il rischio di errore.

## Dati tecnici

<b>Modalità Stereo</b> Max Power	2 x 200 Watt / 4 Ω	Fig. 4, 5
<b>Modalità Mono</b> Max Power	1 x 600 Watt / 4 Ω	Fig. 6
<b>Modalità Stereo</b> Max Power	2 x 300 Watt / 2 Ω	Fig. 4, 5
<b>Modalità Stereo</b> RMS Power	2 x 80 Watt / 4 Ω	Fig. 4, 5
<b>Modalità Mono</b> RMS Power	1 x 240 Watt / 4 Ω	Fig. 6
<b>Modalità Stereo</b> RMS Power	2 x 120 Watt / 2 Ω	Fig. 4, 5
<b>Risposta in frequenza</b>	10 Hz - 30 000 Hz	
<b>Rapporto segnale-disturbo</b>	> 90 dB @ RMS Power	

<b>Rapporto segnale-disturbo</b>	> 80 dB @ 1 W/ 1 kHz
<b>Fattore di distorsione (RMS)</b>	< 0,08%
<b>Stabilità</b>	2 Ω (4 Ω con funzionamento ponticellato)
<b>Sensibilità in ingresso</b>	0,2 V - 5 V
<b>Filtro passabasso (Low-Pass)</b>	50 Hz - 250 Hz
<b>Filtro passaalto (High-Pass)</b>	80 Hz
<b>Bass boost</b>	0 dB / 6 dB / 12 dB
<b>Dimensioni</b> L x H x P (mm)	296 x 52 x 198
L x H x P (")	11,7 x 2,1 x 7,8

## Riciclaggio e smaltimento



Per lo smaltimento del prodotto, utilizzare i sistemi di restituzione e raccolta disponibili.

Con riserva di modifiche.

## POLSKI

### Gwarancja

Na produkty zakupione w Unii Europejskiej wystawiamy gwarancję producenta. Produkty zakupione poza Unią Europejską podlegają gwarancji, która wystawiana jest przez nasze przedstawicielstwo w danym kraju. Warunki gwarancji znajdują się w internecie pod adresem [www.blaupunkt.com](http://www.blaupunkt.com).

### Zalecenie

Moc wzmacniacza zależy w dużej mierze od jego instalacji. Prawidłowa instalacja zwiększa ogólną efektywność systemu audio. Zamontowanie wzmacniacza GTA należy zlecić fachowcowi. W razie samodzielnego montażu należy uważnie przeczytać niniejszą instrukcję montażową i zarezerwować sobie wystarczająco dużo czasu.

Na koniec kilka słów na temat **ochrony zdrowia**:

Podczas odtwarzania muzyki w pojeździe należy pamiętać, że długotrwały poziom ciśnienia akustycznego przekraczający 100 dB może prowadzić do trwałego uszkodzenia słuchu, włącznie z jego całkowitą utratą. Dzięki nowoczesnym systemom mocy i wysokiej jakości konfiguracji głośników można osiągnąć poziom ciśnienia akustycznego przekraczający 130 dB.

## Wskazówki dotyczące bezpieczeństwa

Podczas montażu i podłączania należy przestrzegać poniższych wskazówek dotyczących bezpieczeństwa.

- Odłączyć biegun ujemny akumulatora! Przestrzegać przy tym wskazówek bezpieczeństwa producenta pojazdu.
- Przy wierceniu otworów uważać, aby nie uszkodzić któregoś z urządzeń pokładowych pojazdu.
- Przekrój przewodu dodatniego i ujemnego nie może być mniejszy niż 6 mm<sup>2</sup>.
- W otworach o ostrych krawędziach należy używać osłonek kablowych.
- W przypadku błędnej instalacji mogą wystąpić zakłócenia w działaniu elektronicznych systemów pojazdu oraz radia samochodowego.

## Wskazówki montażowe i podłączania

Ze względów bezpieczeństwa GTA 2600 HP należy profesjonalnie zamocować.

Należy wybrać suche miejsce montażowe, które zapewni wystarczającą cyrkulację powietrza dla chłodzenia wzmacniacza.

Urządzenie GTA 2600 HP nie może być montowane przy tylnej szybie, na tylnych siedzeniach lub innych, nie osłoniętych od przodu miejscach.

Powierzchnia montażu musi być przystosowana do przykręcenia za pomocą dołączonych śrub, zapewniając stabilne zamocowanie.

Przewód zasilający wzmacniacza należy wyposażyć w bezpiecznik umieszczony w maksymalnej odległości 30 cm od akumulatora, aby zapewnić ochronę akumulatora samochodu w razie zwarcia na odcinku pomiędzy wzmacniaczem a akumulatorem. Bezpiecznik wzmacniacza stanowi zabezpieczenie tylko dla wzmacniacza, nie zaś dla akumulatora samochodu.

Można stosować tylko głośniki o impedancji **2 - 4 Ω** (patrz tabela lub rysunki montażu). Przestrzegać maks. obciążalności (moc dźwięku). Głośników nie podłączać do masy, używać wyłącznie oznaczonych zacisków.

## Wejścia audio

Wyjścia dla przedwzmacniaczy podłączane są poprzez ekranowane kable sygnałowe do gniazda Cinch (RCA) (patrz rys. 3).

## Podłączenie bieguna dodatniego/ujemnego

- Zaleca się stosowanie przewodu o minimalnym przekroju 6 mm<sup>2</sup>.
- Dostępne w sprzedaży przewody dodatnie doprowadzić do akumulatora i podłączyć do podstawy bezpiecznika.
- W otworach o ostrych krawędziach należy używać osłonek kablowych.
- Dostępne w sprzedaży przewody ujemne stabilnie przykręcić do wolnego od zakłóceń punktu masy (śruba nadwozia, blacha nadwozia), nie zaś do bieguna ujemnego akumulatora.
- Powierzchnię stykową podłączenia masy oczyścić do gołego metalu i nasmarować smarem grafitowym.



## Włączanie/wyłączanie

Cechą charakterystyczną urządzenia GTA 2600 HP jest automatyka włączania.

Odebrany sygnał audio powoduje samoczynne włączenie się wzmacniacza. Jeśli sygnał audio nie będzie nadawany przez ponad 60 sekund, wówczas GTA 2600 HP wyłączy się automatycznie.

## Bezpiecznik zintegrowany (25 A)

Wbudowany we wzmacniaczu bezpiecznik ochrania stopień wyjściowy i cały system elektryczny w razie wystąpienia błędu. Przy wymianie bezpiecznika nigdy nie należy mostkować bezpieczników ani nie wymieniać na bezpieczniki o większym prądzie.

## Przykłady podłączenia

Podłączanie napięcia zasilającego .....	Rys. 2
Wejścia audio .....	Rys. 3
Podłączanie głośników.....	Rys. 4 – 7

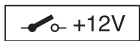

Połączyć złącze Remote wzmacniacza z przełączalnym źródłem napięcia +12 V.

W ten sposób wzmacniacz można włączać i wyłączać za pomocą włącznika/wyłącznika radia samochodowego.

## Podłączanie głośników

(W przypadku mostkowania wzmacniacza należy zapoznać się z rozdziałem „Zmostkowane podłączanie głośników”).

Tak jak w przypadku elementów audio również dla optymalnego odtwarzania tonów niskich najważniejsze jest prawidłowe podłączenie biegunów wzmacniacza i głośników. Dlatego podczas podłączania należy zwrócić uwagę na to, żeby złącze dodatnie (+) wzmacniacza połączyć ze złączem dodatnim (+) głośnika; w taki sam sposób należy postępować ze złączami ujemnymi (-). Poza tym lewy kanał wzmacniacza należy połączyć z lewym głośnikiem, a prawy kanał z prawym głośnikiem.

## Zmostkowane podłączanie głośników

Wzmacniacz GTA można zmostkować dla konfiguracji mono. W ten sposób wzmacniacz można stosować dla jednego lub kilku subwooferów lub głośnika średniotonowego. W takiej konfiguracji wzmacniacz łączy prawy i lewy kanał w jedno wyjście kanału (wyjście mono).

### Wskazówka:

Wzmacniacz może tylko wówczas połączyć prawą i lewą informację dźwiękową, gdy podłączone zostaną zarówno prawe jak i lewe złącze Cinch (RCA).

### Uwaga:

**W układzie mostkowym obciążenie wzmacniacza musi wynosić 4  $\Omega$  lub więcej. Mniejsze obciążenie prowadzi do przegrzania lub wyłączenia się wzmacniacza i może spowodować trwałe uszkodzenia.**

## Podłączanie subwoofera

Wzmacniacz GTA 2600 HP zapewnia dwa różne możliwości podłączenia subwoofera:

- **Aktywny subwoofer** lub **dotatkowy wzmacniacz** można podłączyć za pomocą kabla Cinch (RCA) do obydwu gniazd LINE OUT (patrz rys. 7).
- **Pasywny subwoofer** można podłączyć do zmostkowanego wyjścia głośnikowego (patrz fragment „Zmostkowane podłączanie głośników”).

## Ustawienia dźwięku

Dostępnych jest wiele możliwości optymalizacji dźwięku podłączonych głośników:

### – Przełącznik BASS

Za pomocą przełącznika BASS można ustawić odtwarzanie tonów niskich wzmacniacza. Możliwe są następujące ustawienia: 0 dB / +6 dB / +12 dB.

### – Przełącznik X-OVER oraz regulator LOW PASS

W GTA 2600 HP można ustawić rodzaj przejścia częstotliwości (tzn. „Low-Pass” lub „High-Pass”) oraz żadaną częstotliwość wejściową dla podłączonych głośników. Wybierz częstotliwość graniczną, do poziomu której mają być blokowane niższe częstotliwości (filtr górnoprzepustowy) lub wyższe częstotliwości (filtr dolnoprzepustowy). Do głośników doprowadzane będą tylko te częstotliwości, które znajdują się powyżej częstotliwości granicznej (filtr górnoprzepustowy) lub poniżej (filtr dolnoprzepustowy). Częstotliwość graniczna zależy od zakresu częstotliwości głośników (patrz zalecany zakres częstotliwości głośników).

#### „High-Pass” (ustawienie przełącznika: HIGH PASS)

W przypadku ustawienia na 80 Hz zakres częstotliwości wzmacniacza wynosi od 80 Hz do 30 000 Hz.

#### „Low-Pass” (ustawienie przełącznika: LOW PASS)

Ten regulator jest włączony, gdy włącznik znajduje się w pozycji LOW PASS i umożliwia ustawienie żądanej częstotliwości wejściowej.

#### Przykład:

W przypadku ustawienia na 150 Hz zakres częstotliwości wzmacniacza wynosi od 10 Hz do 150 Hz.

#### „Full Range” (ustawienie przełącznika: FLAT)

W tej pozycji przełącznika regulacja częstotliwości jest wyłączona i wzmacniany jest cały zakres częstotliwości.

### – Regulator LEVEL

Za pomocą regulatora LEVEL można dopasować czułość na wejściu końcówki mocy do napięcia wyjściowego wyjścia przedwzmacniacza radia samochodowego. Zakres ustawienia wynosi od 0,2 V do 5 V. W przypadku podłączania radia samochodowego innego producenta należy dopasować czułość na wejściu zgodnie z wytycznymi producenta.

#### Kilka ważnych objaśnień:

Obracanie regulatora LEVEL w kierunku zgodnym z ruchem wskazówek zegara powoduje wzrost czułości na wejściu wzmacniacza, a tym samym głośności. Nie chodzi tu jednak o regulację głośności. W pozycji końcowej nie można zwiększyć mocy wzmacniacza, nawet jeśli początkowo jest to tak słyszalne. System przyspiesza tylko wzrost poziomu głośności, jeśli regulacja głośności radia samochodowego jest ustawiona na maksimum.

# GTA 2600 HP

## Wskaźnik trybu (POWER / PROTECT)

### Zielone światło:

Stopień wyjścia włączony, tryb regularny.

### Czerwone światło:

Z powodu błędu stopień wyjścia został elektronicznie wyłączony.

## Dane techniczne

<b>Tryb-Stereo</b> Max Power	2 x 200 W / 4 Ω	Rys. 4, 5
<b>Tryb-Mono</b> Max Power	1 x 600 W / 4 Ω	Rys. 6
<b>Tryb-Stereo</b> Max Power	2 x 300 W / 2 Ω	Rys. 4, 5
<b>Tryb-Stereo</b> RMS Power	2 x 80 W / 4 Ω	Rys. 4, 5
<b>Tryb-Mono</b> RMS Power	1 x 240 W / 4 Ω	Rys. 6
<b>Tryb-Stereo</b> RMS Power	2 x 120 W / 2 Ω	Rys. 4, 5
<b>Przebieg uchybów częstotliwościowych</b>	10 Hz – 30 000 Hz	
<b>Stosunek sygnał/szum</b>	> 90 dB @ napięcie RMS	
<b>Stosunek sygnał/szum</b>	> 80 dB @ 1 W / 1 kHz	
<b>Współczynnik zniekształceń (RMS)</b>	< 0,08 %	
<b>Stabilność</b>	2 Ω (4 Ω w trybie zmostkowanym)	
<b>Czułość na wejściu</b>	0,2 V – 5 V	
<b>Filtr dolnoprzepustowy (Low-Pass)</b>	50 Hz – 250 Hz	
<b>Filtr górnoprzepustowy (High-Pass)</b>	80 Hz	
<b>Bass Boost</b>	0 dB / 6 dB / 12 dB	
<b>Wymiary</b> Szer. x wys. x głęb. (mm) Szer. x wys. x głęb. (")	296 x 52 x 198 11.7 x 2.1 x 7.8	

## Recykling i złomowanie



Do utylizacji produktu należy wykorzystać dostępne punkty zbiórki zużytego sprzętu.

Zmiany techniczne zastrzeżone.

## ČESKY

### Záruka

Pro výrobky zakoupené v Evropské unii poskytujeme záruku výrobce. Pro přístroje zakoupené mimo území Evropské unie platí záruční podmínky, které byly stanoveny našimi příslušnými obchodními zástupci v jednotlivých zemích. Záruční podmínky jsou uvedené na internetové adrese [www.blaupunkt.com](http://www.blaupunkt.com).

### Doporučení

Výkon zesilovače může být vždy jen tak dobrý, jak dobrá je jeho instalace. Správná instalace zvýší celkový výkon vašeho audiosystému. Montáž zesilovače GTA by měla být provedena odborníkem. Jestliže jej chcete instalovat sami, důkladně si tento montážní návod pročtěte a pro montáž si vyhradte dostatek času.

Dovoluťe nám na závěr ještě několik slov na téma **ochrana zdraví**:

Prosíme, mějte při reprodukci hudby ve vašem vozidle na paměti, že trvalá hladina akustického tlaku větší než 100 dB může vést k trvalým poškozením sluchu, až k jeho úplné ztrátě. Na moderních vysoce výkonných systémech a kvalitních soustavách reproduktorů lze dosáhnout hladiny akustického tlaku přes 130 dB.

### Bezpečnostní pokyny

Během montáže a připojení dodržujte prosím následující bezpečnostní pokyny.

- Odpojte záporný pól akumulátoru! Přitom dodržujte bezpečnostní pokyny výrobce vozidla.
- Při vyvrtávání otvorů dbejte na to, aby nedošlo k poškození dílů vozidla.
- Průřez kabelu plus a minus pólu musí být minimálně 6 mm<sup>2</sup>.
- U otvorů s ostrými hranami použijte kabelové průchodky.
- V případě nesprávné instalace se mohou vyskytovat poruchy v elektronických systémech vozidla nebo v autorádiu.

### Pokyny pro montáž a připojení

Aby bylo zabráněno nebezpečí úrazu, musí být GTA 2600 HP profesionálně upevněn.

Při výběru místa montáže byste měli zvolit suché místo, zaručující dostatečnou cirkulaci vzduchu pro chlazení zesilovače.

GTA 2600 HP nesmí být vestavěn do odkládací desky za zadními sedadly, do zadních sedadel nebo do jiných zepředu otevřených míst.

Montážní plocha musí být vhodná pro upevnění přiložených šroubků a nabízet bezpečnou oporu.

Elektrický kabel zesilovače musí být ve vzdálenosti maximálně 30 cm od akumulátoru opatřen pojistkou, aby chránil akumulátor vozidla při zkratu mezi zesilovačem a akumulátorem. Pojistka zesilovače chrání pouze samotný zesilovač, nikoli akumulátor vozidla.

Používat se smějí pouze reproduktory s impedancí **2 - 4 Ω** (viz tabulku resp. montážní výkresy). Dbejte na maximální zatížení (hudební výkon). Nepřipojujte reproduktory na kostru, použijte pouze označené svorky.

## Audiovstupy

Výstupy předzesilovače jsou připojeny přes chráněné audio-vedení na zdířky konektoru (RCA) (viz obr. 3).

## Připojení plus / minus

- Doporučujeme minimální průřez 6 mm<sup>2</sup>.
- Natáhněte k baterii běžně prodávané plusové kabely a připojte je bezpečnostním držákem.
- U otvorů s ostrými hranami použijte kabelové průchodky.
- Běžně prodávané minusové kabely pevně přišroubujte na nenarušené místo na kostře (šroub nebo plech karoserie), nikoli na minusový pól akumulátoru.
- Kontaktní plochu místa na kostře vyškrábejte na kov a namastěte grafitovým tukem.

## Zapnutí/vypnutí

Zvláštností GTA 2600 HP je zapínací automatika.

Při vstupu signálu přehrávaného hudebního záznamu se zesilovač zapne samostatně. Je-li hudební kanál vypnut déle než 60 sekund, GTA 2600 HP se znovu automaticky zapne.

## Integrovaná pojistka (25 A)

Integrovaná pojistka v zesilovači chrání koncový stupeň a celý elektrický systém v případě chyby. Při montáži náhradních pojistek nikdy pojistky nepřemostujte nebo nezaměňujte za typy s vyšším proudem.

## Příklady připojení

- Připojení zdroje napětí.....Obr. 2  
 Audiovstupy .....Obr. 3  
 Připojení reproduktorů.....Obr. 4 – 7

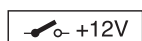

Konektor remote zesilovače spojte s přepínatelným zdrojem napětí +12 V.

Tak můžete zapnutím/vypnutím autorádia zapnout nebo vypnout zesilovač.

## Připojení reproduktorů

(V případě, že zesilovač má být zapojen do můstku, pak pokračujte přímo oddílem „Můstkové připojení reproduktorů“).

Jako u každé audiosoučástky, má pro dobrou reprodukci basů zásadní význam správné pólování zesilovače a reproduktorů. Proto je při připojování potřeba dbát na to, aby bylo kladné (+) připojení zesilovače spojeno s kladným připojením (+) reproduktoru; to samé platí pro záporná (-) připojení. Kromě toho musí být spojen levý kanál zesilovače s levým reproduktorem a pravý kanál zesilovače s pravým reproduktorem.

## Můstkové připojení reproduktorů

Zesilovač GTA může být pro monokonfiguraci zapojen i můstkově. Tak může být zesilovač použit pro jeden nebo více subwooferů, příp. pro jeden středový reproduktor. V této konfiguraci spojí zesilovač pravý a levý kanál do jednokanálového výstupu (výstup mono).

### Upozornění:

Zesilovač může spojit pravou a levou informaci o signálu jen tehdy, pokud bylo provedeno pravé i levé připojení konektorem (RCA).

### Pozor:

**V zapojení do můstku musí mít zátěžová impedance zesilovače hodnotu 4 Ω nebo více. Nižší zátěžová impedance vede k přehřátí nebo vypnutí zesilovače a může způsobit trvalé škody.**

## Připojení subwooferu

GTA 2600 HP má k dispozici dva různé možnosti připojení subwooferu:

- **Aktivní subwoofer** nebo **další zesilovač** jsou připojeny kabelem s konektorem (RCA) k oběma zdířkám LINE OUT (viz obr. 7).
- **Pasivní subwoofer** je připojen na přemostěný výstup reproduktoru (viz oddíl „Přemostěná připojení reproduktorů“).

## Zvuková nastavení

Pro optimalizaci zvuku připojených reproduktorů jsou k dispozici rozmanité možnosti:

### – Přepínač BASS

Pomocí přepínače BASS lze nastavit reprodukci basů zesilovače. Možnost nastavení jsou: 0 dB / +6 dB / +12 dB.

### – Přepínač X-OVER a regulátor LOW PASS

U GTA 2600 HP lze nastavit druh frekvenčního přechodu („Low-Pass“ nebo „High-Pass“) a požadovanou mezní frekvenci pro připojené reproduktory. Zvolte mezní frekvenci, do níž mají být nižší frekvence (High-Pass) resp. vyšší frekvence (Low-Pass) blokovány. Reproduktorům jsou předávány pouze frekvence, které leží nad mezní frekvencí (High-Pass) resp. pod mezní frekvencí (Low-Pass).

Mezní frekvence závisí na frekvenčním pásmu reproduktorů (viz doporučené frekvenční pásmo reproduktorů).

#### „High-Pass“ (poloha přepínače: HIGH PASS)

Při nastavení 80 Hz má zesilovač frekvenční pásmo od 80 Hz do 30 000 Hz.

#### „Low-Pass“ (poloha přepínače: LOW PASS)

Tento regulátor je aktivní, když se spínač nachází v pozici LOW PASS a umožňuje nastavení požadované vstupní frekvence.

#### Příklad:

Při nastavení 150 Hz má zesilovač frekvenční pásmo od 10 Hz do 150 Hz.

#### „Full Range“ (poloha přepínače: FLAT)

V této poloze přepínače je řízení frekvence deaktivováno a celé frekvenční spektrum je zesíleno.

## – Regulátor LEVEL

Pomocí regulátoru LEVEL můžete vstupní citlivost koncového stupně přizpůsobit výstupnímu napětí výstupu předzesilovače Vašeho autorádia. Rozsah nastavení je od 0,2 V do 5 V. Při připojení autorádia od jiného výrobce je potřeba přizpůsobit vstupní citlivost s ohledem na údaje výrobce.

### K tomu ještě několik důležitých vysvětlení:

Otáčením regulátoru LEVEL ve směru hodinových ručiček se zvyšuje vstupní citlivost zesilovače a tím i hlasitost. Nejedná se však o regulaci hlasitosti. V koncové poloze nelze dosáhnout vyššího výkonu zesilovače, i když to tak nejprve vypadá. Systém pouze rychleji zvýší hlasitost, když otočíte regulaci hlasitosti autorádia.

## Indikátor provozu (POWER / PROTECT)

### Zelené světlo:

Koncový stupeň je zapnutý, řádný provozní režim.

### Červené světlo:

Koncový stupeň je elektronicky vypnut, protože se vyskytla chyba.

## Technické údaje

<b>Režim Stereo</b> Max Power	2 x 200 W / 4 Ω	Obr. 4, 5
<b>Režim Mono</b> Max Power	1 x 600 W / 4 Ω	Obr. 6
<b>Režim Stereo</b> Max Power	2 x 300 W / 2 Ω	Obr. 4, 5
<b>Režim Stereo</b> RMS Power	2 x 80 W / 4 Ω	Obr. 4, 5
<b>Režim Mono</b> RMS Power	1 x 240 W / 4 Ω	Obr. 6
<b>Režim Stereo</b> RMS Power	2 x 120 W / 2 Ω	Obr. 4, 5
<b>Frekvenční charakteristika</b>	10 Hz – 30 000 Hz	
<b>Odstup signál-šum</b>	> 90 dB @ RMS Power	
<b>Odstup signál-šum</b>	> 80 dB @ 1 W / 1 kHz	
<b>Činitel harm. zkreslení (RMS)</b>	< 0,08 %	
<b>Stabilita</b>	2 Ω (4 Ω v režimu můstkového zapojení)	
<b>Vstupní citlivost</b>	0,2 V – 5 V	
<b>Filtr dolní propusti (Low-Pass)</b>	50 Hz – 250 Hz	
<b>Filtr horní propusti (High-Pass)</b>	80 Hz	
<b>Bass Boost</b>	0 dB / 6 dB / 12 dB	
<b>Rozměry</b> Š x V x H (mm) Š x V x H (")	296 x 52 x 198 11,7 x 2,1 x 7,8	

## Recyklace a likvidace



Pro likvidaci výrobku využijte k tomu určené služby pro odevzdání a sběr.

Změny vyhrazeny.

## РУССКИЙ

### Гарантия

На изделия, купленные в Европейском Союзе, распространяется заводская гарантия. На изделия, купленные за пределами Европейского Союза, распространяются условия гарантии нашего представительства в соответствующей стране. С условиями гарантии вы можете ознакомиться по адресу [www.blaupunkt.com](http://www.blaupunkt.com).

### Рекомендации

Мощность усилителя зависит от качества установки. Надлежащий монтаж увеличивает общую мощность Вашей аудиосистемы. Усилитель GTA должен устанавливаться специалистом. Если Вы хотите установить его самостоятельно, внимательно прочтите данную инструкцию по установке и выделите для монтажа достаточно времени.

В завершение несколько слов на тему **охраны здоровья**: При прослушивании музыки в Вашем автомобиле помните, что длительный уровень звукового давления выше 100 дБ может привести к постоянному поражению человеческого уха вплоть до полной потери слуха. Современные высококачественные системы с высококачественными динамиками могут выдавать звук силой свыше 130 дБ.

### Правила техники безопасности

Во время монтажа и подключения соблюдайте, пожалуйста, следующие правила техники безопасности.

- Отсоедините минусовую клемму аккумуляторной батареи! Соблюдайте при этом правила техники безопасности завода-изготовителя вашего автомобиля.
- При сверлении отверстий следите за тем, чтобы не повредить компоненты автомобиля.
- Сечение плюсового/минусового кабеля должно быть не менее 6 мм<sup>2</sup>.
- В отверстиях с острыми краями использовать кабельные вводы.
- Неверная установка может привести к сбоям в работе электронных систем автомобиля и Вашей автомагнитолы.

### Инструкция по установке и подключению

По соображениям техники безопасности устройство GTA 2600 HP должно устанавливаться специалистами-профессионалами.

Для установки следует выбирать сухое место, в котором обеспечивается достаточная циркуляция воздуха и охлаждение усилителя.

Усилитель GTA 2600 HP нельзя устанавливать на задних полках, задних сиденьях или глухих невентилируемых нишах.

Монтажная площадка должна подходить для крепления прилагаемых винтов и обеспечивать надежную опору.

Силовой кабель усилителя должен быть удален от аккумулятора максимум на 30 см и оборудован предохранителем для защиты аккумулятора автомобиля при коротком замыкании между усилителем мощности и аккумулятором. Предохранитель усилителя защищает только сам усилитель, не аккумулятор автомобиля.

Разрешается устанавливать динамики только с полным сопротивлением только **2 - 4 Ω** (см. таблицу или монтажные чертежи). Соблюдать максимально допустимую нагрузку (громкость звука). Динамики не подключать к массе, использовать только промаркированные клеммы.

## Входы аудио

Выходы предусилителя подключаются экранированным аудиокабелем через разъемы для кабеля RCA (см. рис. 3).

## Подключение плюса и минуса

- Мы рекомендуем использовать провода с минимальным сечением 6 мм<sup>2</sup>.
- Проложите к плюсовой клемме аккумулятора обычный кабель и подключите через цоколь предохранителя.
- В отверстиях с острыми краями использовать кабельные вводы.
- Надежно подсоедините обычный минусовой кабель к точке соединения с массой (кузов, автомобильный лист) (не к минусовой клемме аккумулятора).
- Контактную поверхность точки соединения с массой зачистить и смазать графитовой смазкой.

## Включение/выключение

Отличительной особенностью GTA 2600 HP является автоматика включения.

При входе звукового сигнала усилитель включается самостоятельно. При отсутствии звукового сигнала более 60 с, GTA 2600 HP автоматически отключается.

## Встроенный предохранитель (25 А)

Предохранитель, встроенный в усилитель, защищает выходной каскад и всю электрическую систему при возникновении неисправности. При замене предохранителя запрещается использовать переключки или предохранители, рассчитанные на более высокий ток.

## Примеры подключения

Подключение электропитания .....Рис. 2  
Аудиовходы.....Рис. 3  
Подключение динамиков .....Рис. 4 – 7

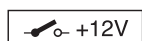

Разъем Remote усилителя соединить с переключаемым источником напряжения +12 В.

Таким образом усилитель можно будет включать/выключать кнопкой включения/выключения автомагнитолы.

## Подключения динамиков

(Если усилитель должен включаться в мост, то с этого места сразу продолжать согласно разделу "Шунтированные подключения динамиков").

Как и для любого компонента аудиосистемы правильная полярность усилителя и динамиков имеет важное значение для хорошего воспроизведения басов. Поэтому при подключении необходимо проследить за тем, чтобы плюсовой контакт (+) усилителя подключался к плюсовому контакту (+) динамика; аналогично для минусовых (-) контактов. Кроме того левый канал усилителя следует подключать к левому динамику, а правый канал усилителя - к правому динамику.

## Шунтированные подключения динамиков

Усилитель GTA для моноконфигурации можно также включать в мост. Таким образом усилитель можно использовать для одного или нескольких сабвуферов или одного динамика средних частот. В этой конфигурации усилитель правый и левый каналы в один одноканальный выход (моновыход).

### Примечание:

Усилитель может суммировать сигнал правого и левого каналов только, если подключение RCA выполнено как слева, так и справа.

### Внимание:

**В мостовой схеме нагрузка усилителя должна составлять 4 Ω или выше. Более низкая нагрузка ведет к перегреву и отключению усилителя, и может также привести к его повреждению.**

## Подключение сабвуфера

Можно подключить сабвуфер к GTA 2600 HP двумя способами:

- **Активный сабвуфер** или **последующий усилитель** подключаются кабелем RCA к обоим разъемам LINE OUT (см. рис. 7).
- **Пассивный сабвуфер** подключается по мостовой схеме к выходу динамика (см. раздел "Шунтированные подключения динамиков").

## Настройки звука

Можно оптимизировать звучание подключенного динамика несколькими способами:

- **Переключатель BASS**  
С помощью переключателя BASS можно настроить воспроизведение усилителем басов. Настройки: 0 дБ / +6 дБ / +12 дБ.
- **Переключатель X-OVER и регулятор LOW PASS**  
Модель GTA 2600 HP позволяет настраивать частотные характеристики ("нижние частоты" или "высокие частоты") и необходимую пороговую частоту для подключенного динамика. Выберите пороговую частоту, до которой должна осуществляться блокировка низких частот (фильтр высоких частот) или высоких частот (фильтр нижних частот). На колонки передаются только те частоты, которые находятся выше пороговой частоты (фильтр высоких частот) или ниже пороговой частоты (фильтр нижних частот).  
Пороговая частота зависит от диапазона частот динамиков (см. рекомендуемый диапазон частот динамиков).

## "Высокие частоты" (положение переключателя: HIGH PASS)

При настройке 80 Гц диапазон частот усилителя будет составлять от 80 Гц до 30 000 Гц.

## "Нижние частоты" (положение переключателя: LOW PASS)

Данный регулятор активен только, если переключатель находится в положении "LOW PASS", и обеспечивает возможность настройки нужной начальной частоты.

### Пример:

При настройке 150 Гц диапазон частот усилителя составляет от 10 Гц до 150 Гц.

## "Полный диапазон" (положение переключателя: FLAT)

В данном положении переключателя настройка частоты деактивируется, и усиление выполняется по всему диапазону.

### – Регулятор LEVEL

С помощью регулятора LEVEL можно настраивать входную чувствительность выходного каскада на выходное напряжение выхода предусилителя автомагнитолы. Диапазон настройки от 0,2 В до 5 В. При подключении к автомагнитолам других производителей следует настраивать входную чувствительность в соответствии с указаниями производителя.

### Еще некоторые важные пояснения:

Поворотом регулятора LEVEL по часовой стрелке входная чувствительность усилителя и, тем самым, и громкость увеличиваются. Тем не менее, это не является регулировкой громкости. Если достигнуто конечное значение мощности усилителя, дальнейшее усиление мощности звука невозможно. Система всего лишь быстрее увеличивает уровень громкости при соответствующей регулировке громкости на автомагнитоле.

## Индикация работы (POWER / PROTECT)

### Зеленый свет:

Выходной каскад включен, нормальное рабочее состояние.

### Красный свет:

Выходной каскад отключен, так как имеется неисправность.

## Технические характеристики

Режим стерео Макс. мощность	2 x 200 Вт / 4 Ω	Рис. 4, 5
Режим моно Макс. мощность	1 x 600 Вт / 4 Ω	Рис. 6
Режим стерео Макс. мощность	2 x 300 Вт / 2 Ω	Рис. 4, 5
Режим стерео Мощность RMS	2 x 80 Вт / 4 Ω	Рис. 4, 5
Режим моно Мощность RMS	1 x 240 Вт / 4 Ω	Рис. 6
Режим стерео Мощность RMS	2 x 120 Вт / 2 Ω	Рис. 4, 5

Частотная характеристика	10 Гц - 30 000 Гц
Соотношение сигнал-шум	> 90 дБ @ мощность RMS
Соотношение сигнал-шум	> 80 дБ @ 1 Вт / 1 кГц
Клирфактор (RMS)	< 0,08 %
Стабильность	2 Ω (4 Ω в мостовом режиме)
Входная чувствительность	0,2 В - 5 В
Фильтр нижних частот (Нижние частоты)	50 Гц - 250 Гц
Фильтр высоких частот (Высокие частоты)	80 Гц
Усиление басов	0 дБ / 6 дБ / 12 дБ
Габариты Ш x В x Г (мм) Ш x В x Г (")	296 x 52 x 198 11.7 x 2.1 x 7.8

## Утилизация и переработка



Для утилизации старой аппаратуры воспользуйтесь доступными пунктами приема и сбора вторсырья.

Право на внесение изменений сохраняется.

## ROMÂNĂ

### Garanție

Acordăm garanție pentru produsele cumpărate în cadrul Uniunii Europene. Pentru aparatele cumpărate în afara Uniunii Europene, sunt valabile condițiile de garanție emise de reprezentanțele noastre naționale. Condițiile de garanție pot fi consultate pe [www.blaupunkt.com](http://www.blaupunkt.com).

### Recomandare

Puterea unui amplificator poate fi mereu doar atât de bună ca și instalarea sa. Instalarea corectă mărește performanțele globale ale sistemului dvs. audio. Este bine ca amplificatorul GTA să fie montat de către un specialist. În cazul în care doriți să îl montați dvs. înșivă, vă rugăm să citiți în detaliu aceste instrucțiuni de montare și să vă alocați un timp suficient pentru efectuarea montării.

Permiteți-ne ca în încheiere să vă mai oferim câte sfaturi cu privire la tema **protecției sănătății**:

La redarea muzicii în autovehiculul dvs. vă rugăm să aveți în vedere faptul că un prag de presiune acustică de peste 100 dB pe durate mai lungi poate duce la afecțiuni permanente ale auzului uman, până la pierderea totală a acestuia.

Cu sistemele moderne de înaltă performanță și cu configurații de înaltă calitate ale difuzoarelor pot fi atinse praguri de presiune acustică de peste 130 dB.

## Instrucțiuni privind siguranța și protecția muncii

Pe durata montării și racordării vă rugăm să respectați următoarele instrucțiuni privind siguranța și protecția muncii.

- Decuplați polul negativ al bateriei! La această operație respectați instrucțiunile privind siguranța și protecția muncii ale fabricantului autovehiculului.
- Atunci când executați găuri, aveți grijă să nu deteriorați componentele autovehiculului.
- Secțiunea transversală a cablului pozitiv și a celui negativ nu are voie să fie mai mică de 6 mm<sup>2</sup>.
- În găurile cu margini ascuțite, utilizați pasaje de cabluri.
- În caz de instalare greșită, pot apărea deranjamente în sistemele electronice ale autovehiculului sau la radioul de bord.

## Norme de montare și racordare

Pentru prevenirea accidentelor, GTA 2600 HP trebuie fixat în mod profesional.

Pentru montare trebuie ales un loc uscat, care să asigure circulația aerului suficientă pentru răcirea amplificatorului.

GTA 2600 HP nu trebuie montat pe polițele din spate, pe băncile din spate sau în alte locuri deschise către partea din față.

Suprafața de montaj trebuie să fie adecvată pentru prinderea șuruburilor atașate în pachetul de livrare și să ofere o fixare sigură.

Cablul de curent al amplificatorului trebuie prevăzut cu o siguranță amplasată la o distanță de maximum 30 cm de baterie, pentru a proteja bateria auto în eventualitatea unui scurtcircuit între amplificatorul de putere și baterie. Siguranța amplificatorului protejează numai amplificatorul, nu și bateria auto.

Nu este permis să se utilizeze decât difuzoare cu o impedanță de **2 - 4 Ω** (vezi tabelul, respectiv desenele de montare). Respectați capacitatea maximă de încărcare (puterea de ieșire a muzicii). Nu racordați difuzoarele la masă, utilizați numai bornele marcate.

## Intrări audio

Ieșirile preamplificatorului vor fi racordate la mufa cinch (RCA) prin intermediul unui cablu audio ecranat (vezi fig. 3).

## Racordul pozitiv / negativ

- Recomandăm o secțiune transversală minimă de 6 mm<sup>2</sup>.
- Pozați un cablu plus uzual din comerț la baterie și racordați-l prin intermediul suportului siguranței.
- În găurile cu margini ascuțite, utilizați pasaje de cabluri.
- Înșurubați ferm un cablu minus uzual din comerț într-un punct de masă fără interferențe (șurub al caroseriei, tablă a caroseriei) (nu la polul minus al bateriei).
- Răzuți suprafața de contact a punctului de masă astfel încât metalul să nu mai aibă strat de acoperire și gresați-l cu unsoare grafitată.

## Pornire/oprire

O caracteristică deosebită a GTA 2600 HP este sistemul automat de conectare.

La intrarea unui semnal muzical, amplificatorul se conectează automat. Dacă timp de 60 de secunde nu există niciun semnal muzical, GTA 2600 HP se deconectează automat.

## Siguranța integrată (25 A)

Siguranța integrată în amplificator protejează treapta finală și întregul sistem electric în caz de avarie. În cazul utilizării unei siguranțe de schimb, vă rugăm să nu șuntați niciodată siguranțe și nici să nu le înlocuiți cu unele pentru o valoare mai mare a curentului.

## Exemple de racordare

Racordarea alimentării cu tensiune .....	fig. 2
Intrări audio .....	fig. 3
Conectarea difuzoarelor .....	fig. 4 – 7

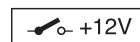

Racordați amplificatorul remote la o sursă de tensiune comutabilă de +12 V.

În acest fel, amplificatorul poate fi conectat și deconectat prin intermediul comutatorului pornit/oprit al radioului pentru mașină.

## Conectarea difuzoarelor

(În cazul în care amplificatorul urmează să fie conectat în punte, în acest punct continuați direct cu paragraful „Conectarea șuntată a difuzoarelor”).

Ca la orice componentă audio, polaritatea corectă de la amplificator și difuzoare este de o importanță esențială pentru o bună redare a basurilor. De aceea, la efectuarea conexiunilor trebuie avut grijă ca racordul pozitiv (+) al amplificatorului să fie conectat cu racordul pozitiv (+) al difuzorului; același lucru se aplică și pentru racordurile negative (-). În afară de aceasta, canalul din stânga al amplificatorului trebuie conectat cu difuzorul din stânga, iar canalul din dreapta al amplificatorului trebuie conectat cu difuzorul din dreapta.

## Conectarea șuntată a difuzoarelor

Pentru o configurație mono, amplificatorul GTA poate fi conectat și în punte. În acest mod, amplificatorul poate fi utilizat pentru unul sau mai multe subwoofere, respectiv un difuzor de medii. În această configurație, amplificatorul însumează canalul din dreapta și canalul din stânga într-o ieșire cu un canal (ieșire mono).

### Indicație:

Amplificatorul poate însuma informațiile semnalului de pe canalul din dreapta și cel din stânga numai dacă au fost efectuate racordurile cinch (RCA) atât în dreapta, cât și în stânga.

### ATENȚIE:

**În conectarea în punte, sarcina amplificatorului trebuie să fie de 4 Ω sau mai mare. O sarcină mai mică duce la supraîncălzirea sau deconectarea amplificatorului și poate provoca deteriorări permanente.**

## Racordarea subwoofer-ului

GTA 2600 HP dispune de două posibilități diferite de a racorda un subwoofer:

- Un **subwoofer activ** sau **încă un amplificator** vor fi racordate cu un cablu cinch (RCA) la cele două mufe LINE OUT (vezi fig. 7).
- Un **subwoofer pasiv** va fi racordat la ieșirea șuntată a difuzoarelor (vezi paragraful „Conectarea șuntată a difuzoarelor”).

## Reglajele de sunet

Pentru a optimiza sunetul difuzoarelor racordate, aveți la dispoziție posibilități multiple:

### - Comutator BASS

Cu ajutorul comutatorului BASS poate fi reglată redarea bașilor de către amplificator. Sunt posibile următoarele setări: 0 dB / +6 dB / +12 dB.

### - Comutatorul X-OVER și regulatorul LOW PASS

La GTA 2600 HP, poate fi reglat tipul de trecere a frecvențelor („low-pass” sau „high-pass”) și frecvența limită dorită pentru difuzoarele racordate. Selectați frecvența limită până la care să fie blocate frecvențele joase (high-pass), respectiv cele înalte (low-pass). Numai frecvențele care se situează deasupra frecvenței limită (high-pass), respectiv sub frecvența limită (low-pass), vor fi transmise către difuzoare.

Frecvența limită depinde de domeniul de frecvență al difuzoarelor (vezi domeniul de frecvență recomandat pentru difuzoare).

#### „High-pass” (poziția comutatorului: HIGH PASS)

La un reglaj de 80 Hz, amplificatorul are un domeniu de frecvență între 80 Hz și 30 000 Hz.

#### „Low-pass” (poziția comutatorului: LOW PASS)

Acest regulator este activ atunci când comutatorul se găsește în poziția LOW PASS și permite reglarea frecvenței de acces dorite.

#### Exemplu:

La un reglaj de 150 Hz, amplificatorul are un domeniu de frecvență între 10 Hz și 150 Hz.

#### „Full Range” (poziția comutatorului: FLAT)

În această poziție a comutatorului, controlul frecvenței este dezactivat și va fi amplificat întreg spectrul de frecvență.

### - Regulator LEVEL

Cu ajutorul regulatorului LEVEL, sensibilitatea de intrare a treptei finale poate fi adaptată la tensiunea de ieșire de la ieșirea preamplificatorului radioului dvs. pentru mașină. Domeniul de reglaj este între 0,2 V și 5 V. În cazul racordării unui radio pentru mașină de la alt producător, sensibilitatea de intrare trebuie adaptată conform specificațiilor producătorului.

#### Câteva explicații importante pe această temă:

Prin rotirea regulatorului LEVEL în sensul acelor de ceasornic se mărește sensibilitatea de intrare a amplificatorului și, astfel, și volumul sonor. Însă nu este vorba despre un control al volumului sonor. În poziția de capăt nu se realizează o putere mai mare a amplificatorului, chiar dacă la început sună astfel. Sistemul doar mărește mai repede volumul sonor atunci când este pornit sistemul de control al volumului sonor al radioului pentru mașină.

## Indicatorul de funcționare (POWER / PROTECT)

### Lumină verde:

Treapta finală pornită, stare de funcționare normală.

### Lumină roșie:

Treapta finală este deconectată electronic, deoarece există o defecțiune.

## Date tehnice

<b>Modul stereo</b> Max Power	2 x 200 W / 4 Ω	Fig. 4, 5
<b>Modul mono</b> Max Power	1 x 600 W / 4 Ω	Fig. 6
<b>Modul stereo</b> Max Power	2 x 300 W / 2 Ω	Fig. 4, 5
<b>Modul stereo</b> RMS Power	2 x 80 W / 4 Ω	Fig. 4, 5
<b>Modul mono</b> RMS Power	1 x 240 W / 4 Ω	Fig. 6
<b>Modul stereo</b> RMS Power	2 x 120 W / 2 Ω	Fig. 4, 5
<b>Răspunsul de frecvență</b>	10 Hz – 30 000 Hz	
<b>Raportul semnal-zgomot</b>	> 90 dB @ RMS Power	
<b>Raportul semnal-zgomot</b>	> 80 dB @ 1 W / 1 kHz	
<b>Factor de distorsiune (RMS)</b>	< 0,08 %	
<b>Stabilitate</b>	2 Ω (4 Ω în funcționarea în punte)	
<b>Sensibilitatea de intrare</b>	0,2 V – 5 V	
<b>Filtru low-pass (Low-Pass)</b>	50 Hz – 250 Hz	
<b>Filtru high-pass (High-Pass)</b>	80 Hz	
<b>Bass Boost</b>	0 dB / 6 dB / 12 dB	
<b>Dimensiuni</b> Lățime x înălțime x adâncime (mm) Lățime x înălțime x adâncime (")	296 x 52 x 198 11.7 x 2.1 x 7.8	

## Reciclare și eliminare



Pentru eliminarea produsului vă rugăm să folosiți sistemele de returnare și colectare disponibile.

Sub rezerva modificărilor.



## БЪЛГАРСКИ

### Гаранция

За закупените в границите на Европейския съюз продукти ние осигуряваме гаранция на производителя. За уреди, закупени извън Европейския съюз, важат гаранционните условия на нашите компетентни представителства в съответната страна. Гаранционните условия можете да извикате на адрес [www.blaupunkt.com](http://www.blaupunkt.com).

### Препоръка

Мощността на усилвателя зависи от неговия монтаж. Правилният монтаж увеличава цялата производителност на Вашата аудио система. Усилвателят GTA трябва да се монтира от специалист. В случай, че искате сами да го инсталирате, моля прочетете внимателно това ръководство за монтаж и отделете за монтажа достатъчно време.

Позволете ни накрая да Ви кажем няколко думи по темата

#### Защита на здравето:

Моля имайте предвид, че възпроизвеждането на музика във Вашия автомобил с продължително звуково налягане над 100 dB може да доведе до трайни увреждания на човешкото ухо и до пълна загуба на слуха. Съвременните системи с висока мощност и висококачествени конфигурации на високоговорителите позволяват достигането на нива на звуково налягане над 130 dB.

### Инструкции за безопасност

По време на монтажа и свързването спазвайте следващите инструкции за безопасност.

- Откачете отрицателния полюс на акумулатора! При това спазвайте инструкциите за безопасност на производителя на автомобила.
- При пробиване на отвори внимавайте да не повредите части на автомобила.
- Напречното сечение на плюс и минус проводника не трябва да е по-малко от 6 mm<sup>2</sup>.
- Използвайте водачи на кабела в отворите с остри ръбове.
- При неправилно инсталиране могат да се появят смущения в електронните системи или в радиото на Вашия автомобил.

### Инструкции за монтаж и свързване

С оглед безопасност от злополуки GTA 2600 HP трябва да се закрепят професионално.

За монтаж трябва да се избере сухо място, което да осигурява достатъчна циркулация на въздух за охлаждане на усилвателя.

GTA 2600 HP не трябва да се вгражда в корите пред задното стъкло, задните седалки или други отворени напред места.

Повърхността за монтаж трябва да е подходяща за захващане на приложените винтове и да предлага сигурна опора.

На захранващия кабел на усилвателя на разстояние не повече от 30 cm от акумулатора трябва да бъде поставен един предпазител, за да се защити автомобилният

акумулатор при късо съединение между усилвателя и акумулатора. Предпазителът защитава само усилвателя, а не автомобилния акумулатор.

Могат да се използват само високоговорители с импеданс **2 - 4 Ω** (вижте таблицата, респ. схемите за монтаж). Спазвайте максимално допустимата мощност (музикален изход). Не свързвайте високоговорителя към маса, използвайте само отбелязаните клеми.

### Аудио входове

Изходите на предусилвателите се свързват чрез ширмован аудио кабел към чинч (RCA) буксите (вижте фиг. 3).

### Свързване на плюса / минуса

- Ние препоръчваме минимално напречно сечение от 6 mm<sup>2</sup>.
- Положете стандартен плюсов кабел за акумулатора и свържете през държача за предпазител.
- Използвайте водачи на кабела в отворите с остри ръбове.
- Завинтете сигурно стандартен минусов кабел на точка за маса без смущения (винт на каросерия, ламарина на каросерия) (не на отрицателния полюс на акумулатора).
- Почистете до метален блясък контактната повърхност на точката за маса и смажете с графитна грес.

### Включване/изключване

Една особеност на GTA 2600 HP е неговата автоматика за включване.

При постъпване на музикален сигнал усилвателят се включва автоматично. При отсъствие на музикален сигнал за по-дълго от 60 секунди, GTA 2600 HP се изключва отново автоматично.

### Вграден предпазител (25 A)

Вграденият в усилвателя предпазител предпазва крайното стъпало и цялата електрическа система в случай на повреда. При използването на резервен предпазител, предпазителите никога не трябва да се преместват или да се сменят с видове с по-висок ток.

### Примери на свързване

- Свързване на захранването .....фиг. 2
- Аудио-входове .....фиг. 3
- Свързване на високоговорителите .....фиг. 4 – 7

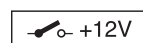

Свържете връзката на дистанционното на усилвателя с превключващ се източник на напрежение +12 V.

По този начин усилвателят може да се включва и изключва чрез превключвателя за вкл./изкл. на автомобилното радио.

## Свързване на високоговорител

(Ако усилвателят трябва да се свърже с джъмпер, на това място продължете с раздел „Мостово свързване на високоговорител“).

Както при всеки радиокомпонент, правилната поляризация на усилвателя и високоговорителите е от изключителна важност за доброто възпроизвеждане на басите. По тази причина се уверете, че положителната (+) връзка на усилвателя е свързана с положителната връзка (+) на високоговорителя; същото важи за отрицателната връзка (-). Освен това левият канал на усилвателя трябва да се свърже с левия високоговорител, а десният канал на усилвателя – с десния високоговорител.

## Мостово свързване на високоговорител

Усилвателят GTA може също да се свърже мостово за моноконфигурация. По този начин усилвателят може да се използва за един или няколко суббуфера, респ. средночестотен говорител. В тази конфигурация усилвателят събира десния и левия канал в единичен канален изход (моно изход).

### Указание:

Усилвателят може да събира информация от десния и левия сигнал, само ако са направени дясната и лява чинч връзка (RCA).

### Внимание:

**В мостовия кръг зарядът на усилвателя трябва да е 4 Ω или по-висок. По-ниският заряд може да доведе до прегряване или изключване на усилвателя и може да причини трайни повреди.**

## Свързване на суббуфер

GTA 2600 HP разполага с две различни възможности за свързване на суббуфер:

- **Активен суббуфер** или **следващ усилвател** се свързва с чинч (RCA) кабел към двете букси на LINE OUT (вижте фиг. 7).
- **Пасивен суббуфер** се свързва към премостен изход за високоговорител (вижте раздел „Мостово свързване на високоговорител“).

## Настройки на звука

За да оптимизирате звука на свързаните високоговорители имате на разположение разнообразни възможности:

- **BASS превключвател**  
С помощта на BASS превключвателя може да се регулира възпроизвеждането на басите на усилвателя. Възможни са следните настройки: 0 dB / +6 dB / +12 dB.
- **X-OVER превключвател и LOW PASS регулатор**  
При GTA 2600 HP може да се регулира типът на честотното пресичане („Low-Pass“ или „High-Pass“) и желаната гранична честота за свързаните високоговорители. Изберете граничната честота, при която по-ниските честоти (High-Pass), респ. по-високите честоти (Low-Pass) трябва да се блокират. Само честоти, които се намират над граничната честота (High-Pass), респ. под граничната честота (Low-Pass) се предават на високоговорителите.  
Граничната честота зависи от честотния обхват на високоговорителите (вижте препоръчителния честотен обхват на високоговорителите).

### „High-Pass“ (положение на превключвателя: HIGH PASS)

При настройката от 80 Hz усилвателят има честотен обхват от 80 Hz до 30 000 Hz.

### „Low-Pass“ (положение на превключвателя: LOW PASS)

Този регулатор е активен, ако превключвателят се намира в положение LOW PASS и дава възможност за настройване на желаната чувствителност на входа.

### Пример:

При настройка от 150 Hz усилвателят има честотен обхват от 10 Hz до 150 Hz.

### „Full Range“ (положение на превключвателя: FLAT)

В това положение на превключвателя честотното регулиране е деактивирано и целият честотен спектър се усилва.

### – LEVEL регулатор

С помощта на LEVEL регулатора чувствителността на входа на крайното стъпало може да се приспособи към изходното напрежение на изхода на предусилвателя на Вашето автомобилно радио. Диапазонът за регулиране се простира от 0,2 V до 5 V. При свързване на автомобилно радио от друг производител чувствителността на входа трябва да се настрои в съответствие с указанията на производителя.

### Към това още няколко важни обяснения:

Чрез въртене на LEVEL регулатора в посока на часовниковата стрелка се повишава чувствителността на входа на усилвателя и по този начин и силата на звука. Обаче не става въпрос за регулиране на силата на звука. В крайно положение не може да се постигне по-висока мощност на усилвателя, дори ако това ви звучи така отначало. Системата увеличава само по-бързо силата на звука, когато регулирането на силата на звука на автомобилното радио е включена.

## Работна индикация (POWER/PROTECT - МОЩНОСТ/ЗАЩИТА)

### Зелена светлина:

Крайно стъпало вкл., обичайно работно положение.

### Червена светлина:

Крайното стъпало е електронно изключено, тъй като има повреда.

## Технически данни

<b>Стереорежим</b> Макс. мощност	2 x 200 W / 4 Ω	Фиг. 4, 5
<b>Моно режим</b> Макс. мощност	1 x 600 W / 4 Ω	Фиг. 6
<b>Стереорежим</b> Макс. мощност	2 x 300 W / 2 Ω	Фиг. 4, 5
<b>Стереорежим</b> RMS мощност	2 x 80 W / 4 Ω	Фиг. 4, 5
<b>Моно режим</b> RMS мощност	1 x 240 W / 4 Ω	Фиг. 6
<b>Стереорежим</b> RMS мощност	2 x 120 W / 2 Ω	Фиг. 4, 5

<b>Честотен диапазон</b>	10 Hz – 30 000 Hz
<b>Отношение сигнал-шум</b>	> 90 dB @ RMS мощност
<b>Отношение сигнал-шум</b>	> 80 dB @ 1 W / 1 kHz
<b>Коефициент на изкривяване (RMS)</b>	< 0,08 %
<b>Стабилност</b>	2 Ω (4 Ω в мостов режим)
<b>Чувствителност на входа</b>	0,2 V – 5 V
<b>Филтър на ниски честоти (Low-Pass)</b>	50 Hz – 250 Hz
<b>Филтър на високи честоти (High-Pass)</b>	80 Hz
<b>Усилване на басите</b>	0 dB / 6 dB / 12 dB
<b>Размери</b>	
Ш x В x Д (mm)	296 x 52 x 198
Ш x В x Д (")	11,7 x 2,1 x 7,8

## Рециклиране и унищожаване на отпадъци



За унищожаване на продукта използвайте съществуващите системи за връщане и събиране на отпадъци.

Запазено право за изменения.

## SRPSKI

### Garancija

Za naše proizvode, koji su kupljeni unutar Evropske Unije dajemo garanciju proizvođača. Za proizvode koji su kupljeni van evropske unije važe uslovi za garanciju, koje su izdala naša ovlašćena predstavništva u zemlji u kojoj su kupljeni. Uslove za garanciju možete preuzeti na [www.blaupunkt.com](http://www.blaupunkt.com).

### Preporuka

Snaga pojačala može da bude uvek dobra samo onoliko koliko i njegova instalacija. Korektna instalacija povećava ukupne performanse Vašeg audio sistema. GTA-pojačalo bi trebalo da ugradi stručno lice. Ako želite da ga instalirate samostalno, molimo da temeljno pročitate ovo uputstvo za ugradnju, a za ugradnju odvojite dovoljno vremena.

Dozvolite nam da na kraju kažemo još koju reč o temi **zaštite zdravlja**:

Prilikom reprodukcije muzike u Vašem vozilu molimo da razmislite o tome da trajan nivo pritiska zvuka iznad 100 dB može da dovede do trajnih oštećenja ljudskog uha pa sve do potpunog gubitka sluha. Pomoću modernih sistema visoke snage i kvalitetnih konfiguracija zvučnika može da se postigne nivo pritiska zvuka od preko 130 dB.

## Uputstva za sigurnost

Molimo vas da za vreme montaže i priključivanja poštujuete sledeća sigurnosna uputstva.

- Odvojite minus pol sa akumulatora! Pripazite pri tom na sigurnosna uputstva proizvođača motornog vozila.
- Pazite kada bušite rupe, da ne oštetite delove automobila.
- Poprečni presek plus i minus kabla ne sme da prekorači donju granicu od 6 mm<sup>2</sup>.
- Na otvorima, koji imaju oštre ivice, koristite kanalice za kablove.
- Kod neispravne instalacije može doći do smetnji u elektonskom sistemu vozila ili Vašem auto radiju.

## Propisi za ugradnju i priključivanje

U pogledu na sigurnost od nesreće GTA 2600 HP mora profesionalno da se pričvrsti.

Kod izbora mesta ugradnje treba da se odabere suvo mesto, koje osigurava dovoljnu cirkulaciju vazduha za hlađenje pojačala.

GTA 2600 HP ne sme da se ugrađuje na police u prtljažniku, zadnje klupe ili druga spreda otvorena mesta.

Površina za montažu mora da bude namenjena za priložene zavrtnje i mora da obezbedi sigurno držanje.

Strujni kabl pojačala od akumulatora mora da bude udaljen najviše 30 cm i opremljen osiguračem, kako bi se pri kratkom spoju između pojačala snage i akumulatora zaštitio akumulator vozila. Osigurač pojačala štiti samo pojačalo, a ne i akumulator vozila.

Smete da upotrebljavate samo zvučnike sa impendansom od **2 - 4 Ω** (videti tabelu odnosno crteže za ugradnju). Obratite pažnju na maksimalno opterećenje (snagu muzike). Zvučnik nemojte da priključujete na masu, upotrebljavajte samo obeležene stezaljke.

## Audio ulazi

Izlazi pretpojačala se priključuju preko oklopljenog audio voda na Cinch (RCA)-utičnice (videti sl. 3).

## Plus / minus priključak

- Preporučujemo minimalan poprečni presek od 6 mm<sup>2</sup>.
- Do akumulatora položite uobičajeni plus kabl i priključite preko držača za osigurač.
- Na otvorima, koji imaju oštre ivice, koristite kanalice za kablove.
- Uobičajeni minus kabl sigurno zavrtnite na tačku mase bez smetnji (zavrtanj na karoseriji, lim karoserije) (ne na minus pol akumulatora).
- Sa kontaktne površine tačke mase ogulite metal i namažite grafitnim mazivom.

## Uključivanje/isključivanje

Specifičnost GTA-a 2600 HP je automatsko uključivanje.

Kod ulaza muzičkog signala pojačala se samostalno uključuje. Ako muzički signal izdrži duže od 60 sekundi, GTA 2600 HP se ponovo automatski isključuje.

## Integrirani osigurač (25 A)

U pojačalu integrirani osigurač štiti krajnji stepen i celokupan električni sistem u slučaju greške. Kada ugrađujete rezervni osigurač, ne smete da premošćavate osigurače ili da ih zamenite tipovima sa većom strujom.

## Primeri priključivanja

Priključak napajanja .....sl. 2  
Audio-ulazi.....sl. 3  
Priključci zvučnika.....sl. 4 – 7

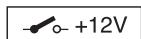

Remote-priključak pojačala spojite sa izvorom napona +12 V koji može da se prekida.

Na ovaj način pojačalo može da uključuje i isključuje preko prekidača za uključivanje/isključivanje radio uređaja u automobilu.

## Priključci zvučnika

(Ukoliko pojačalo treba da se prebaci na premošćenje, na tom mestu nastavite direktno pomoću odeljka „Premošćeni priključci zvučnika“).

Kao kod svake audio komponente korektno određivanje pola pojačala i zvučnika je od esencijalnog značaja za dobru reprodukciju basa. Iz tog razloga kod priključaka morate da pazite na to, da pozitivan priključak (+) pojačala spojite sa pozitivnim priključkom (+) zvučnika; isto važi za negativne priključke (-). Osim toga levi kanal pojačala morate da spojite sa levim zvučnikom, a desni kanal pojačala sa desnim zvučnikom.

## Premošćeni priključci zvučnika

GTA-pojačalo za mono konfiguraciju takođe možete da prebacite na premošćenje. Na taj način pojačalo možete da koristite za jedan ili više subvufera odnosno srednjeg zvučnika. U ovoj konfiguraciji pojačalo sabira desni i levi kanal u jednokanalni izlaz (mono izlaz).

### Napomena:

Pojačalo može da sabere desnu i levu informaciju signala samo onda, kada se izvrši kako desni tako i levi Cinch (RCA)-priključak.

### Pažnja:

**Prilikom prelaska na premošćenje opterećenje pojačala mora da iznosi 4 Ω ili više. Niže opterećenje dovodi do pregrevanja ili isključenja pojačala i može da prouzrokuje trajna oštećenja.**

## Subvufer priključak

GTA 2600 HP raspolaže sa dva različite mogućnosti da se priključi subvufer:

- Neki **aktivni subvufer** ili **drugo pojačalo** se priključuju pomoću Cinch (RCA)-kabla na obe utičnice LINE OUT (videti sl. 7).
- Neki **pasivni subvufer** se priključuje na premošćeni izlaz zvučnika (videti odeljak „Premošćeni priključci zvučnika“).

## Podešavanja zvuka

Kako biste optimizovali zvuk priključenog zvučnika na raspolaganju Vam stoje sledeće mogućnosti:

- **BASS prekidač**  
Pomoću BASS prekidača možete da podesite reprodukciju basa pojačala. Podešavanja: 0 dB / +6 dB / +12 dB.

- **X-OVER prekidač i LOW PASS regulator**  
Kod GTA 2600 HP može da se podesi vrsta frekventnog prelaza („Low-Pass“ ili „High-Pass“) željena granična frekvencija za priključeni zvučnik. Birajte graničnu frekvenciju, sve dok se niže frekvencije (High-Pass) odnosno više frekvencije (Low-Pass) ne blokiraju. Samo frekvencije, koje se nalaze iznad granične frekvencije (High-Pass) odnosno granične frekvencije (Low-Pass), prosleđuju se na zvučnike.

Granična frekvencija zavisi od opsega frekvencije zvučnika (videti preporučeni opseg frekvencije zvučnika).

### „High-Pass“ (položaj prekidača: HIGH PASS)

Prilikom podešavanja na 80 Hz pojačalo ima opseg frekvencije od 80 Hz do 30 000 Hz.

### „Low-Pass“ (položaj prekidača: LOW PASS)

Ovaj regulator je aktivan, ako se prekidač nalazi u položaju LOW PASS, pa omogućava podešavanje željene rastuće frekvencije.

### Primer:

Prilikom podešavanja na 150 Hz pojačalo ima opseg frekvencije od 10 Hz do 150 Hz.

### „Full Range“ (položaj prekidača: FLAT)

U ovom položaju prekidača regulacije frekvencije je deaktivirana, a pojačava se celokupan spektar frekvencija.

- **Regulator odnosa amplitude (LEVEL regulator)**

Pomoću LEVEL regulatora može da se podesi osetljivost na ulazu krajnjeg stepena na izlazni napon Vašeg izlaza na pretpojačalu radio uređaja u automobilu. Opseg podešavanja se proteže od 0,2 V do 5 V. Kod priključivanja radio uređaja nekog drugog proizvođača u automobilu osetljivost na ulazu morate uskladiti prema podacima proizvođača.

### Ovde su još neka važna objašnjenja:

Obrtanjem LEVEL regulatora u pravcu obrtanja kazaljke na satu povećava se osetljivost na ulazu pojačala, a time i jačina zvuka. Svakako se ne radi o regulaciji jačine zvuka. U krajnjem položaju ne može da se postigne veća snaga pojačala, iako se to najpre tako čuje. Sistem brže pojačava jačinu zvuka, ako odvrćete regulator jačine zvuka na radio uređaju u automobilu.

## Prikaz režima rada (POWER / PROTECT)

### Zeleno svetlo:

Krajnji stepen uklj., regularno stanje režima rada.

### Crveno svetlo:

Krajnji stepen je elektronski isključen, pošto postoji greška.

## Specifikacije

<b>Stereo-Mode</b> Max Power	2 x 200 W / 4 Ω	Sl. 4, 5
<b>Mono-Mode</b> Max Power	1 x 600 W / 4 Ω	Sl. 6
<b>Stereo-Mode</b> Max Power	2 x 300 W / 2 Ω	Sl. 4, 5
<b>Stereo-Mode</b> RMS Power	2 x 80 W / 4 Ω	Sl. 4, 5
<b>Mono-Mode</b> RMS Power	1 x 240 W / 4 Ω	Sl. 6
<b>Stereo-Mode</b> RMS Power	2 x 120 W / 2 Ω	Sl. 4, 5
<b>Brzina frekvencije</b>	10 Hz – 30 000 Hz	
<b>Razmak šuma signala</b>	> 90 dB @ RMS Power	
<b>Razmak šuma signala</b>	> 80 dB @ 1 W / 1 kHz	
<b>Faktor distorzije (RMS)</b>	< 0,08 %	
<b>Stabilnost</b>	2 Ω (4 Ω u režimu rada sa premoščenjem)	
<b>Osetljivost ulaza</b>	0,2 V – 5 V	
<b>Filter za propuštanje niskog tona</b> (Low-Pass)	50 Hz – 250 Hz	
<b>Filter za propuštanje visokog tona</b> (High-Pass)	80 Hz	
<b>Bas pojačalo</b>	0 dB / 6 dB / 12 dB	
<b>Dimenzije</b> Š x V x D (mm) Š x V x D (")	296 x 52 x 198 11,7 x 2,1 x 7,8	

## Recikliranje i uklanjanje



Molimo Vas da za uklanjanje proizvoda koristite raspoložive sisteme vraćanja i sakupljanja.

Zadržavamo pravo na izmene.

## SLOVENŠČINA

### Garancija

Za izdelke, kupljene znotraj Evropske unije, zagotavljamo garancijo proizvajalca. Za naprave, kupljene izven Evropske unije, veljajo garancijski pogoji pristojnega lokalnega zastopstva. Garancijske pogoje si lahko ogledate na naslovu [www.blaupunkt.com](http://www.blaupunkt.com).

## Priporočilo

Zmogljivost ojačevalnika je vedno lahko le tako dobra, kot je dobra njegova vgradnja. Pravilna vgradnja izboljša celotne zmogljivosti avdio sistema. Ojačevalnik serije GTA naj vgradi strokovnjak. Če bi ga radi namestili sami, temeljito preberite ta navodila za vgradnjo in si za delo vzemite dovolj časa.

Za konec nam dovolite še nekaj besed o **varovanju zdravja**: Prosimo, pri predvajanju glasbe v vozilu pomislite na to, da trajni nivo zvočnega tlaka nad 100 dB lahko vodi do trajnih poškodb človeškega ušesa in celo do popolne izgube sluha. S sodobnimi visokozmogljivimi sistemi in kakovostnimi konfiguracijami zvočnikov se lahko doseže nivo zvočnega tlaka, ki presega 130 dB.

## Varnostna navodila

Prosimo, da med montažo in priklopljanjem upoštevate naslednja varnostna navodila.

- Odklopite minus pol akumulatorja! Pri tem upoštevajte varnostna navodila proizvajalca vozila.
- Pri vrtnanju lukenj pazite, da ne poškodujete delov vozila.
- Prečni presek plus in minus kabla ne sme biti manjši od 6 mm<sup>2</sup>.
- Pri luknjah z ostrimi robovi uporabite kabelske uvodnice.
- Napake pri montaži lahko povzročijo motnje v delovanju elektronskih sistemov vozila ali vašega avtoradia.

## Pravila v zvezi z vgradnjo in priklopom

Napravo GTA 2600 HP mora iz varnostnih razlogov vgraditi strokovnjak.

Mesto vgradnje mora biti suho in mora zagotavljati ustrezno kroženje zraka za hlajenje ojačevalnika.

Naprave GTA 2600 HP ni dovoljeno vgraditi na zadnjo polico, na zadnjo klop ali na ostala mesta, ki so odprta proti sprednjemu delu vozila.

Montažna površina mora biti primerna za privijanje priloženih vijakov in mora zagotavljati varno podporo.

Električni kabel ojačevalnika mora biti oddaljen od akumulatorja najmanj 30 cm in mora imeti varovalko, ki v primeru kratkega stika med ojačevalnikom in akumulatorjem obvaruje akumulator vozila. Varovalka ojačevalnika varuje samo ojačevalnik, ne pa tudi akumulatorja vozila.

Uporabiti je dovoljeno le zvočnike z impedanco **2 - 4 Ω** (glejte preglednico oz. slike o vgradnji). Upoštevajte maksimalno obremenitev (glasbena moč). Zvočnika ne priključite na maso; uporabite samo označene sponke.

## Avdio vhodi

Izhodi predojačevalnika se prek oplaščenega signalnega kabla priključijo na činč vhode (RCA) (glejte sl. 3).

## Priklop plus/minus

- Priporočamo uporabo kabla s presekom najmanj 6 mm<sup>2</sup>.
- Do akumulatorja speljite običajen plus kabel in ga priključite prek nosilca varovalke.
- Pri luknjah z ostrimi robovi uporabite kabelske uvodnice.

## GTA 2600 HP

- Običajen minus kabel varno privijte na točko (vijak ali pločevina karoserije) za maso brez motenj (ne privijte na minus pol akumulatorja).
- Stično površino točke za maso postrgajte do kovine ter jo namažite z grafitno mastjo.

### Vklop/izklop

Posebnost naprave GTA 2600 HP je vklopna avtomatika.

Ob prisotnosti glasbenega signala se ojačevalnik samodejno vključi. Če je glasbeni signal izključen več kot 60 sekund, se GTA 2600 HP ponovno samodejno izklopi.

### Vgrajena varovalka (25 A)

Varovalka ojačevalnika v primeru napake varuje končni ojačevalnik in celoten električni sistem. Pri uporabi nadomestne varovalke nikoli ne premostite varovalk in je ne zamenjajte z varovalko z višjim nazivnim tokom.

### Primeri priklopov

Priklop električnega napajanja.....	Sl. 2
Signalni vhodi.....	Sl. 3
Priključki za zvočnike.....	Sl. 4 – 7

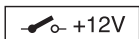

Povežite priključek daljinske povezave (Remote) ojačevalnika s preklopnim +12 V napetostnim virom.

Na ta način je mogoče ojačevalnik vključiti in izključiti prek vklopno/izklopnega stikala avtoradia.

### Priključitev zvočnikov

(Če želite ojačevalnik priključiti v mostično vezavo, nadaljujte neposredno z odstavkom „Mostičeni priključki za zvočnike“).

Kot pri vsaki avdio komponenti je pravilna priključitev polov ojačevalnika in zvočnikov bistvenega pomena za dobro predvajanje nizkih tonov. Zato je treba pri priklopu paziti na to, da je pozitiven priključek (+) ojačevalnika povezan s pozitivnim priključkom (+) zvočnika; enako velja za negativne priključke (-). Poleg tega je treba levi kanal ojačevalnika povezati z levim zvočnikom, desni kanal ojačevalnika pa z desnim zvočnikom.

### Mostičeni priključki za zvočnike

Ojačevalnik serije GTA je mogoče, da dosežete monokonfiguracijo, priključiti tudi v mostično vezavo. Na ta način lahko ojačevalnik uporabite za enega ali več subwooferjev oz. srednjetonskih zvočnikov. V tej konfiguraciji ojačevalnik združi desni in levi kanal v enokanalni izhod (mono izhod).

#### Opozorilo:

Ojačevalnik lahko desne in leve signale združi le, če sta povezana tako desni kot tudi levi činč vhod (RCA).

#### POZOR:

**Pri mostični vezavi mora obremenitev ojačevalnika znašati 4 Ω ali več. Nižja obremenitev povzroči pregrevanje ali izklop ojačevalnika in lahko povzroči trajno okvaro.**

### Priklop subwooferja

Model GTA 2600 HP ima dva različne možnosti priklopa subwooferja:

- **Aktivni subwoofer** ali **dodatni ojačevalnik** se priključita s činč kablom (RCA) na priključka LINE OUT (glejte sl. 7).
- **Pasivni subwoofer** se priključi na mostičen zvočniški izhod (glejte odstavek „Mostičeni priključki za zvočnike“).

### Nastavitve zvoka

Za optimizacijo zvoka priključenih zvočnikov so na voljo naslednje možnosti:

- **Regulator BASS**  
Z regulatorjem BASS lahko na ojačevalniku nastavite predvajanje basov. Nastavitve: 0 dB / +6 dB / +12 dB.

- **Stikalo X-OVER in regulator LOW PASS**

Pri modelu GTA 2600 HP je mogoče nastaviti vrsto frekvenčne prepustnosti („Low-Pass“ ali „High-Pass“) in zeleno mejno frekvenco za priključen zvočnik. Izberite mejno frekvenco, do katere naj bojo nižje frekvence (High-Pass) oz. višje frekvence (Low-Pass) blokirane. Zvočnikom bodo posredovane samo frekvence, ki ležijo nad mejno frekvenco (High-Pass) oz. pod mejno frekvenco (Low-Pass).

Mejna frekvenca je odvisna od frekvenčnega območja zvočnikov (glejte priporočeno frekvenčno območje zvočnikov).

#### „High-Pass“ (položaj stikala: HIGH PASS)

Če nastavite vrednost 80 Hz, znaša frekvenčno območje ojačevalnika od 80 Hz do 30 000 Hz.

#### „Low-Pass“ (položaj stikala: LOW PASS)

Ta regulator je aktiven, če je stikalo v položaju LOW PASS, in omogoča nastavitve zelene vhodne frekvence.

#### Primer:

Če nastavite vrednost 150 Hz, znaša frekvenčno območje ojačevalnika od 10 Hz do 150 Hz.

#### „Full Range“ (položaj stikala: FLAT)

V tem položaju stikala je uravnavanje frekvenc izključeno in ojača se celoten frekvenčni spekter.

- **Regulator LEVEL**

Z regulatorjem LEVEL je mogoče vhodno občutljivost končnega ojačevalnika prilagoditi izhodni napetosti izhoda predojačevalnika vašega avtoradia. Nastaviti je mogoče vrednost med 0,2 V in 5 V. Če priključite avtoradio drugega proizvajalca, vhodno občutljivost nastavite v skladu z navodili proizvajalca.

#### V nadaljevanju najdete nekaj pomembnih pojasnil:

Če regulator LEVEL obračate v smeri urnega kazalca, se občutljivost vhoda ojačevalnika in s tem glasnost poveča. Kljub temu ne gre za funkcijo uravnavanja glasnosti. V končnem položaju ni mogoče doseči večje moči ojačevalnika, tudi je to morda najprej občutiti. Če povečate regulacijo glasnosti avtoradia, sistem zgolj hitreje povečuje glasnost.

## Prikaz delovanja (POWER/PROTECT)

### Zelena lučka:

Končni ojačevalnik je vključen, običajno delovanje.

### Rdeča lučka:

Končni ojačevalnik je elektronsko izključen, ker je prišlo do napake.

## Tehnični podatki

<b>Način stereo</b> Maks. moč	2 x 200 W / 4 Ω	Sl. 4, 5
<b>Način mono</b> Maks. moč	1 x 600 W / 4 Ω	Sl. 6
<b>Način stereo</b> Maks. moč	2 x 300 W / 2 Ω	Sl. 4, 5
<b>Način stereo</b> RMS moč	2 x 80 W / 4 Ω	Sl. 4, 5
<b>Način mono</b> RMS moč	1 x 240 W / 4 Ω	Sl. 6
<b>Način stereo</b> RMS moč	2 x 120 W / 2 Ω	Sl. 4, 5
<b>Frekvenčni odziv</b>	10 Hz – 30 000 Hz	
<b>Razmerje med signalom in šumom</b>	> 90 dB pri RMS moči	
<b>Razmerje med signalom in šumom</b>	> 80 dB pri 1 W / 1 kHz	
<b>Faktor popačenja (RMS)</b>	< 0,08 %	
<b>Stabilnost</b>	2 Ω (4 Ω mostičenem načinu)	
<b>Vhodna občutljivost</b>	0,2 V – 5 V	
<b>Nizkoprepustni filter</b> (Low-Pass)	50 Hz – 250 Hz	
<b>Visokoprepustni filter</b> (High-Pass)	80 Hz	
<b>Bass Boost</b>	0 dB / 6 dB / 12 dB	
<b>Dimenzije</b> Š x V x G (mm) Š x V x G (palci)	296 x 52 x 198 11,7 x 2,1 x 7,8	

## Recikliranje in odstranjevanje



Pri odstranjevanju izdelka uporabite obstoječe sisteme za vračanje odslužene opreme in za zbiranje električnih odpadkov.

Pridržujemo si pravico do sprememb.

# GTA 2600 HP

Anschluss • Connection • Raccordement • Conexión • Ligação • Collegamento • Podłączenie • Připojení • Подключение • Racordare • Свързване • Priključak • Prikllop

Fig. 1

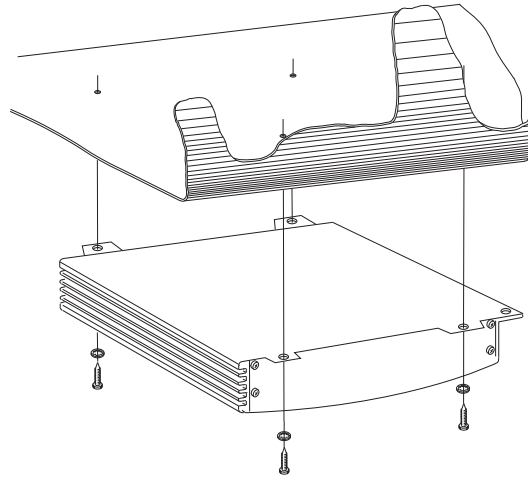

Fig. 2

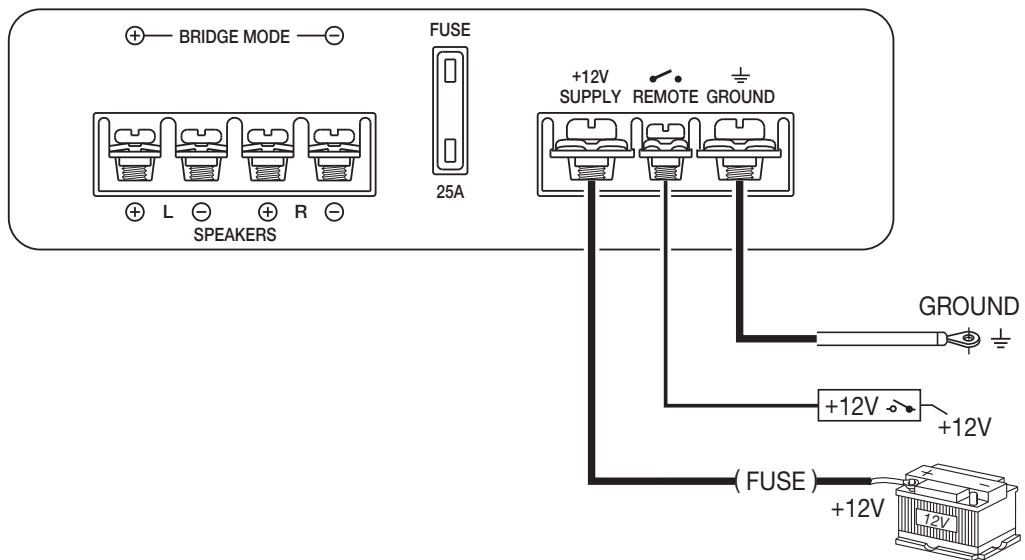
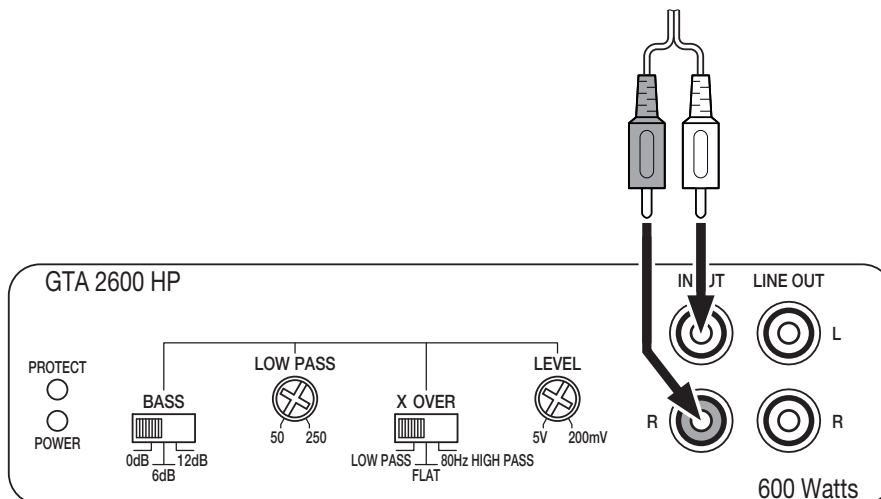

Fig. 3





Anschluss • Connection • Raccordement • Conexión • Ligação • Collegamento • Podłączenie • Připojení • Подключение • Racordare • Свързване • Priključak • Priklp

Fig. 4

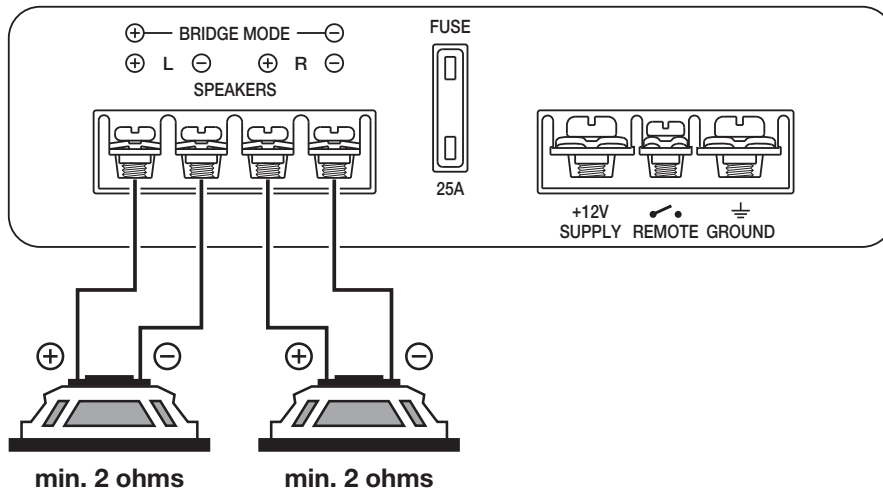

Fig. 5

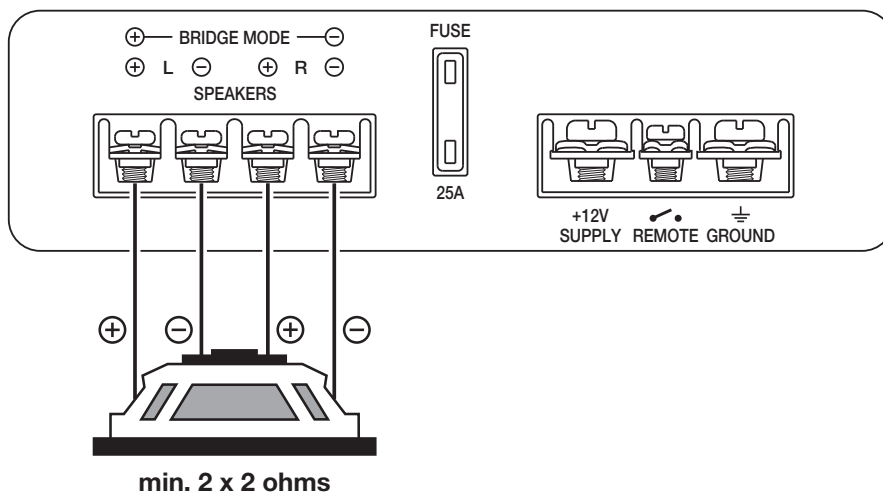
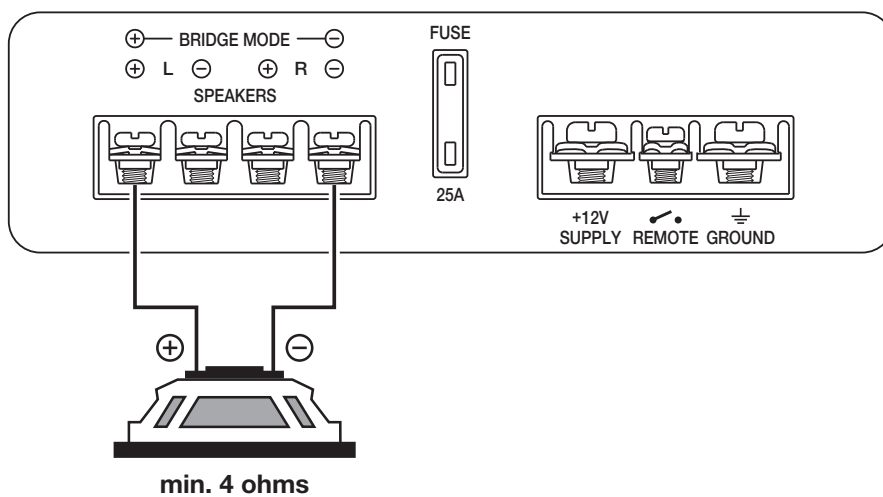

Fig. 6



# GTA 2600 HP

Anschluss • Connection • Raccordement • Conexión • Ligação • Collegamento • Podłączenie • Připojení • Подключение • Racordare • Свързване • Priključak • Priklop

Fig. 7

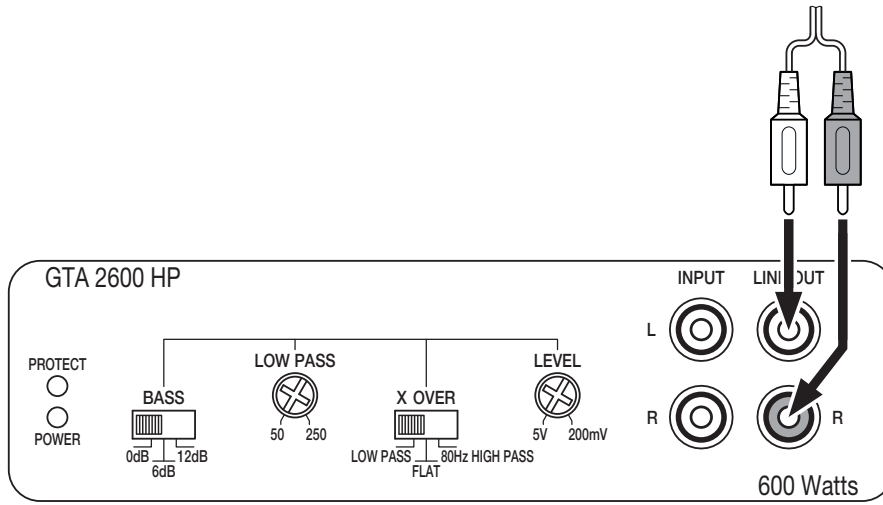



Blaupunkt Europe GmbH  
Robert-Bosch-Str. 200  
D-31139 Hildesheim

08/13 (450 260)

5 101 100 015

