

LA CHAÎNE HI-FI DUAL HS11

La chaîne Hi-Fi Dual HS11 est constituée par un tourne-disques Dual 1010 monté sur socle, un amplificateur stéréophonique à 10 transistors de 2 x 6 watts alimenté par le secteur et deux enceintes acoustiques. Cette chaîne permet la reproduction avec une haute qualité musicale de tous les disques mono, stéréo et anciens 78 tours, avec tous les avantages d'un changeur de disques automatiques. Elle se présente sous la forme d'une élégante mallette transportable avec les deux enceintes constituant un couvercle de protection du tourne-disques. Les deux enceintes, qui s'enlèvent après avoir appuyé sur les touches de verrouillage peuvent être disposées à une distance de l'ordre de 2 mètres pour obtenir l'effet stéréophonique optimum.

Au moment de la mise en fonctionnement, visser les vis de sécurité de transport dans le sens des aiguilles d'une montre. La platine de lecture est ainsi suspendue élastiquement et prête à fonctionner. Pour protéger la platine en cas de transport, il suffit de visser les deux vis précitées dans le sens contraire des aiguilles d'une montre, de les tirer ensuite vers le haut et de continuer à visser à fond dans le même sens.

ELEMENTS CONSTITUTIFS

La figure 1 montre les éléments essentiels de la chaîne Hi-Fi Dual HS11 :

- 1: Bouton de réglage de la pression verticale.
- 2: Verrouillage du bras de lecture.
- 3: Dispositif de pose et de levée du bras à automatique complémentaire.
- 4: Levier du bras de pick-up; verrouillage du support de la cellule.
- 5: Levier commutateur de l'aiguille.
- 6: Touche de sélection du diamètre des disques.
- 7: Touche de commande.
- 8: Vis de sécurité de transport.
- 9: Lampe témoin.
- 10: Interrupteur secteur.

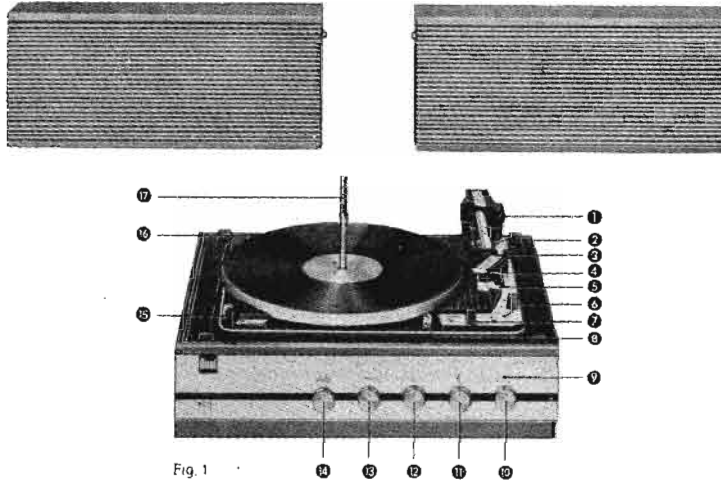

Fig. 1

- 11: Réglage des aiguës.
- 12: Réglage des graves.
- 13: Réglage de balance.
- 14: Réglage du volume sonore - commutation mono-stéréo.
- 15: Sélecteur des vitesses.
- 16: Vis de sécurité de transport.
- 17: Axe changeur.

SCHEMA DE L'AMPLIFICATEUR

Le schéma de l'un des deux canaux est indiqué par la figure 2. On remarque les transistors pré-amplificateurs BC173 et BC172 avec les deux circuits correcteurs manuels graves et aiguës, le tran-

sistor driver BC108, suivi des deux transistors complémentaires AC180L (p-n-p) et AC181L (n-p-n) montés en amplificateur push-pull de sortie à alimentation série, la tension d'alimentation étant de 19,5 V.

Nous publions ci-dessous toutes indications utiles concernant l'utilisation de cette chaîne.

Branchement des haut-parleurs : les deux câbles de liaison des haut-parleurs se trouvent dans le compartiment à l'arrière de la mallette. Brancher le haut-parleur de gauche à la douille L et le haut-parleur de droite à la douille R à la plaquette de raccordement arrière de la mallette.

Adaptation de la tension du secteur : l'appareil est commuté normalement sur 220 V. Le sélecteur de tensions se trouve sur la plaquette de raccordement à l'arrière de la mallette. La commutation s'effectue à l'aide d'un tournevis. L'adaptation s'effectue en même temps pour le changeur et pour l'amplificateur.

Pour un remplacement éventuel de fusible, il suffit de desserrer une vis et d'enlever le couvercle de la plaquette arrière de raccordement.

FUNCTIONNEMENT EN TOURNE-DISQUES

Utiliser l'axe court et choisir à l'aide des touches à glissière le diamètre et la vitesse correspondants. Utiliser la pointe de lecture correspondant au disque. Les disques anciens à 78 tours-minute doivent être lus en position 78 et les disques 16, 33 et 45 tours mono ou stéréo, en position LP/S.

Levée de bras de lecture : L'appareil est équipé d'une levée de bras de lecture à commande sans secousses et d'un fonctionnement précis, qui permet de poser le bras doucement sur le disque et ce, à n'importe quel endroit désiré de la face du disque. Le levier de commande est à deux positions : reproduction (flèche en contact avec le disque) et sélection (flèche éloignée).

1. Départ automatique : pousser la touche de commande en position « start ».



UNE UNITÉ STÉRÉOPHONIQUE TRANSPORTABLE

VOUS GOUTEZ DONC AU PLAISIR MUSICAL en hiver **AU SALON** ou **EN WEEK-END** l'été

Elle comporte :

1° UN AMPLI STEREO 2 x 6 W MUSICAL

ENTIEREMENT TRANSISTORISE. Réglage physiologique de la puissance des deux canaux graves et aiguës, séparé. Réglage de balance. Commutateur mono-stéréo.

2° DEUX ENCEINTES avec des H.-P. spéciaux 6 W, large bande

3° UN CHANGEUR DUAL « 1010 F » nouveau modèle

automatique, avec tête stéréo. Le bras se pose avec une grande douceur SECTEUR 110 - 150 - 220 volts alternatif

TRANSPORT FACILE : Elle forme un bloc homogène avec une poignée de transport, latérale et escamotable.

EN RESUME, « HS 11 »

EST UNE CHAÎNE HI-FI A LA PORTEE DE TOUS

ET POURQUOI PAS ? A PRESENT OU PLUS TARD, VOUS POUVEZ LA COMPLETER AVEC UN TUNER DUAL...

(Avec extension possible du CREDIT - Notice contre 3 timbres à 0,30)

EXPEDITION ET SERVICE CREDIT POUR TOUTE LA FRANCE

DISTRIBUTEUR **Société RECTA** DISTRIBUTEUR

fournisseur du Ministère de l'Education Nationale et autres Administrations
37, AV. LEDRU-ROLLIN - PARIS-12^e - DID. 84-14 - C.C.P. PARIS 69-63-99
A trois minutes des métros : Bastille, Lyon, Austerlitz et Quai de la Rapée

COMPTANT
PRIX SPECIAL DE

DUAL HS 11
LE STEREO COMPACT

Ampli 2 x 6 W + 2 enceintes
+ le changeur :

F 720,00

CRÉDIT
6 - 21 MOIS SUR

DUAL HS 11

PREMIER VERSEMENT : 150,00
et, à votre choix :
6 mois de 102,60
ou 12 mois de 54,30
ou 18 mois de 38,20
ou 21 mois de 33,70

ASSURANCE SECURITE COMPRISE
(Notice contre 3 timbres à 0,30)

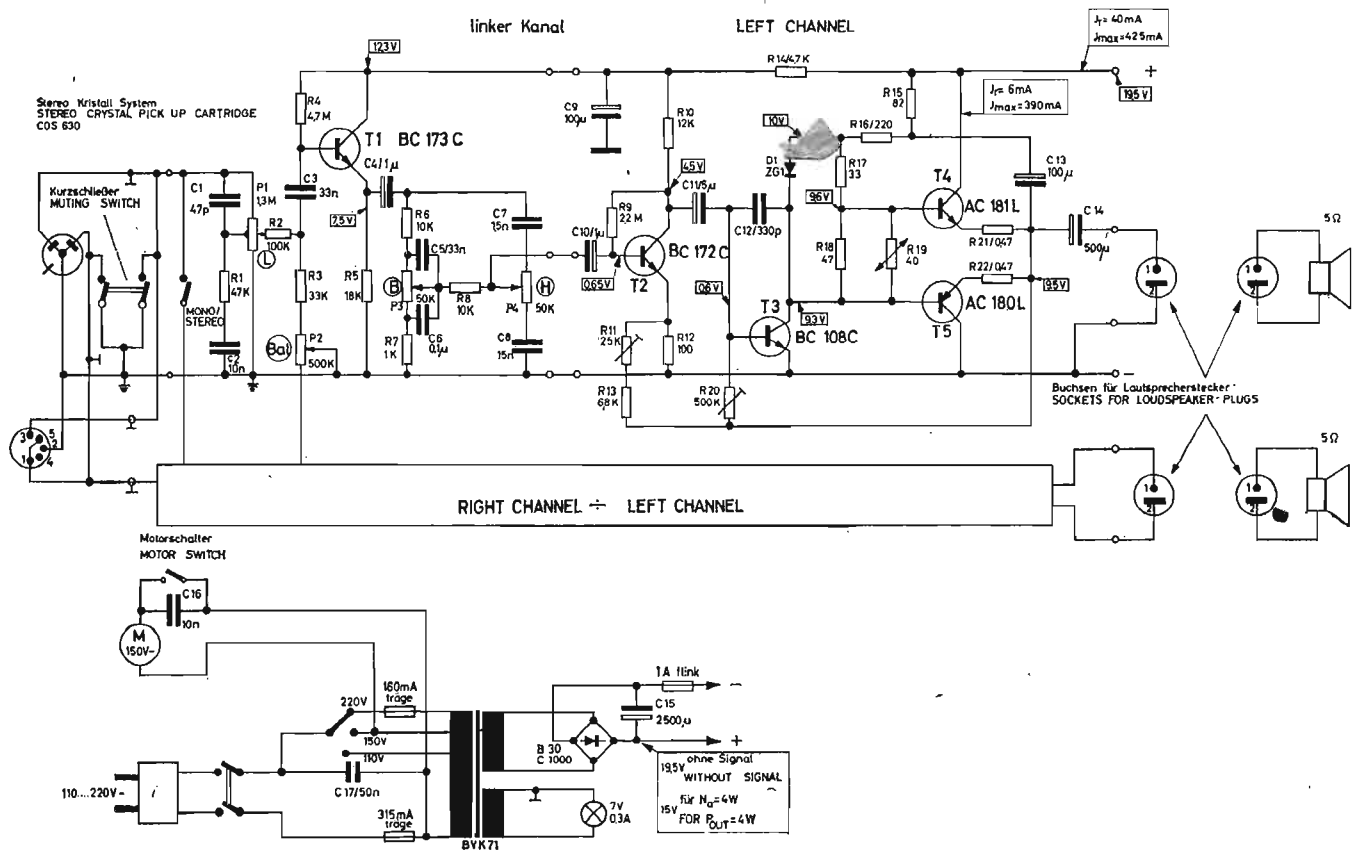

2. Départ automatique avec dispositif de pose du bras : amener d'abord le levier de commande de la levée du bras en position sélection et pousser ensuite la touche de commande en position « start ». On utilise ainsi le dispositif automatique supplémentaire de pose du bras. La levée se déclenche automatiquement, le bras se pose doucement sur le disque.

3. Départ manuel (avec disque tournant) :

a) Soulever le bras et pousser la touche de commande en position « manual ».

b) Poser le bras sur le disque.

4. Départ manuel (disque arrêté) :

a) Poser le bras sur le disque.

b) Pousser la touche de commande en position « manual ».

5. Départ manuel avec levée du bras (disque tournant) :

a) Amener le levier de levée en position sélection.

b) Amener le bras au-dessus de l'endroit désiré du disque.

Société **RECTA** **SABA** **TRANSALL** ? **RECTA** Société

— LUXE —

OUI ! PARCE QUE C'EST UN RECEPTEUR HORS-CLASSE
TOUT TRANSISTORISE (30 transistors et diodes)

UNIVERSEL et BON à TOUT FAIRE

L'ampleur de sa **MUSICALITE** et ses nombreuses possibilités :
CHEZ SOI - En voyage - EN AUTO

lui assurent en même temps tous les perfectionnements désirés
PUISSANCE : 5 W sur batterie - **10 W** sur voiture

Deux antennes télescopiques - Piles et secteur (bloc incorporé)
SYNTONISATION AUTOMATIQUE EN FM - QUATRE TOUCHES pour STATIONS
PRESELECTIONNEES - SYNTONISATION EXACTE PAR VUMETRE - CONTROLE
D'USURE de la batterie par BOUTON-POUSSOIR.
GO et PO (bande EUROPA haute gamme PO) - OC (vernier) 49 m. étalée
pour endroits défavorisés.

PRISES : pour 2^e H.-P. - Magnétophone enregistrement et reproduction - Pick-up -
pour batterie 6-12 Volts et pour secteur 110/220 Volts

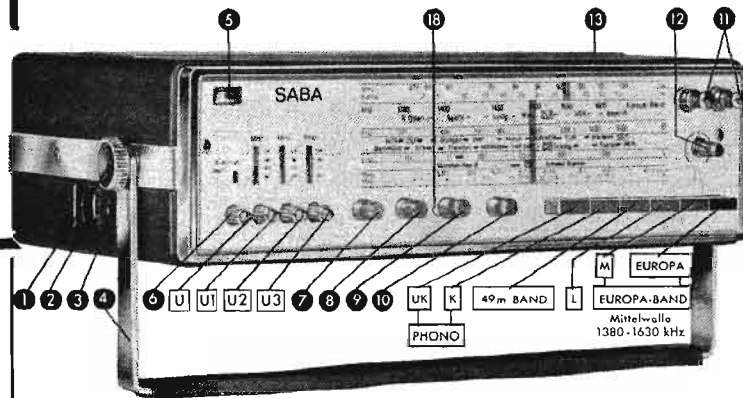

c) Pousser la touche de commande en position « manual ».

d) Amener le levier de commande de levée en position « reproduction » par simple attouchement du doigt.

6. Départ manuel avec levée du bras (disque arrêté) : Comme indiqué sous 5 c) et d), mais dans l'ordre inverse.

7. Interruption de la reproduction : On veut recommencer le même disque : Pousser la touche de commande en position « stop » et, après que le bras s'est soulevé, continuer à pousser la touche en position « start ».

8. Interruption de la reproduction : Amener le levier de commande en position.

9. Reprise de la reproduction à l'endroit de l'interruption : Amener le levier de commande par un léger attouchement en position reproduction. Le bras se pose de telle sorte que les dernières mesures entendues avant l'interruption soient entendues à nouveau.

COMPTANT
PRIX SPECIAL DE
SABA **TRANSALL**
LUXE
UNIVERSEL
690,00

Prix révoicable
IL PEUT SERVIR
COMME TUNER AM-FM en HI-FI !!
En supplément, mais facultatif :
SUPPORT AUTO A CLEF : **98,00**

EXPEDITION ET SERVICE CREDIT POUR TOUTE LA FRANCE
DISTRIBUTEUR **Société RECTA** DISTRIBUTEUR

Fournisseur du Ministère de l'Education Nationale et autres Administrations
37, AV. LEDRU-ROLLIN - PARIS-12^e - DID. 84-14 - C.C.P. PARIS 6963-99
A trois minutes des métros : Bastille, Lyon, Austerlitz et Quai de la Rapée

CRÉDIT
6 - 21 MOIS SUR
SABA **TRANSALL**
LUXE

PREMIER VERSEMENT : **140 F**
et, à votre choix :
6 mois de **99,10**
ou 12 mois de **52,50**
ou 18 mois de **37,00**
ou 21 mois de **32,60**

ASSURANCE SECURITE COMPRISE
Notice détaillée contre 3 T.P.

10. Arrêt final : Pousser la touche de commande sur « stop ». Le bras revient sur son support et arrête la platine.

Indépendamment du mode d'opération, le bras revient à la fin du disque sur son support. Après la lecture du disque, il suffit de tourner l'interrupteur secteur, ce qui éteint la lampe témoin.

FONCTIONNEMENT EN CHANGEUR AUTOMATIQUE DE DISQUES

Mettre en place l'axe changeur de manière que son ergot entre dans la rainure du trou central. Le verrouiller en tournant à droite. Il est possible d'empiler jusqu'à 10 disques identiques en ce qui concerne le diamètre et la vitesse.

Après avoir réglé le diamètre des disques, mettre l'appareil en marche en poussant la touche de commande en position « start ». Un axe changeur spécial (réf. AS9) est fourni pour les disques 45 tours à grand trou.

On déclenche encore les fonctions à l'aide de la touche de commande :

1. Départ : Pousser la touche de commande en position « start ».
2. Choix pendant la reproduction du disque suivant (rejet) : Pousser la touche de commande sur « start ».

3. Arrêt : Pousser la touche de commande en position « stop ».

REGLAGÉS DE L'AMPLIFICATEUR

Les réglages de l'amplificateur stéréophonique (volume, graves et aiguës) sont classiques. Pour l'équilibrage, reproduire un disque mono ou stéréo et tirer le bouton de réglage de puissance. Régler à puissance moyenne. Régler ensuite le bouton de réglage de la balance de telle sorte que la source sonore semble se trouver bien au centre des deux haut-parleurs distants de 2 mètres environ. Enfoncer ensuite le bouton de réglage de volume et l'équilibrage se trouve ainsi correctement effectué.

Pour la reproduction de disques monophoniques, il est conseillé de tirer le bouton de réglage de volume.

REMPACEMENT DE LA CELLULE DE PICK-UP

Le bras est équipé d'une cellule stéréo à cristal type CDS 630 avec saphir DN5. Pour le remplacement, il faut retirer le rapport de cellule de son logement en poussant la tige du verrou vers l'arrière. Soutenir le support de cellule afin d'éviter qu'il ne tombe lors du déverrouillage. Après avoir retiré les quatre cosses des fils de liaison, pousser la cellule sur son support vers l'arrière jusqu'à la butée. On peut alors retirer la cellule verticalement.

Lors de la mise en place de la cellule relier les fils de branchement de couleur avec les sorties correspondantes de la cellule. Appliquer ensuite le support de cellule par le bras contre l'embout du bras et verrouiller en poussant la tige du verrou vers l'avant.

BLAUPUNKT

LES VRAIS AUTO-RADIO

BLAUPUNKT

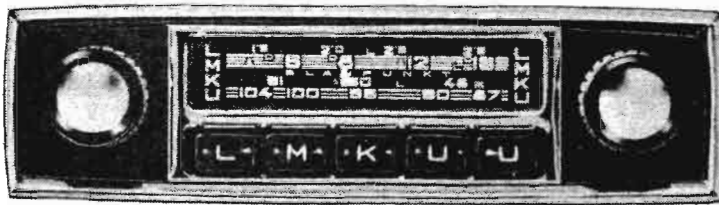

BLAUPUNKT

5 Watts "FRANKFURT" BLAUPUNKT 7 Watts "KOLN" 7 Watts

CINQ STATIONS A PREREGLER

5 TOUCHES A PRESELECTEUR RAPIDE
2 FM - OC (49 m) - PO - GO - RIGOUREUX CAF
EXCELLENTE RECEPTION A LONGUE DISTANCE
Prises pour : magnétophone, 2 H.-P., antenne automatique - 12 transistors + 14 diodes - Commut. 6 et 12 V ± à la masse.

PRIX SPECIAL **560,00** du «FRANKFURT»
EQUIPEMENT STANDARD (facultatif). Supplément **95,00**

Prix total avec EQUIPEMENT **655,00**
PREMIER VERSEMENT : **135,00** et le reste (520 F) à votre choix :

CREDIT
6 mois de **93,80**
ou 12 mois de **49,80**
ou 18 mois de **35,10**
ou 21 mois de **30,90**

ASSURANCE SECURITE COMPRISE

RECEPTEURS GARANTIS D'ORIGINE

ASSURANCE SECURITE COMPRISE

A TETE CHERCHEUSE

RECHERCHE AUTOMATIQUE DES STATIONS ET PRESELECTEUR RAPIDE A 5 TOUCHES
2 FM - OC (49 m) - PO - GO - RIGOUREUX CAF
EXCELLENTE RECEPTION A LONGUE DISTANCE
Prises pour : télécommande, 2 H.-P., magnétophone - 18 transistors + 19 diodes - Commut. 6 et 12 V ± à la masse.

PRIX SPECIAL **860,00** du «KOLN» à tête chercheuse
PREMIER VERSEMENT : **170,00** et le reste (690 F) à votre choix :

CREDIT
6 mois de **123,60**
ou 12 mois de **65,20**
ou 18 mois de **45,80**
ou 21 mois de **40,20**

EQUIPEMENT STANDARD (facultatif). Supplément **95,00** (avec éventuellement extension du crédit)

GRUNDIG

FM VOTRE VRAI AUTO-RADIO 5 Watts
OC - PO - GO WELTKLANG 4000 (AS40)

GRUNDIG

Sa renommée est déjà solidement établie.

4 gammes : FM - OC - PO - GO. 11 transistors + 8 diodes. Réglage anti-fading à 3 étages. Clavier 5 touches. Réglage de tonalité. Rattrapage automatique en FM commutable. Sortie push-pull 5 watts. Raccords pour 2 HP et lecteur de cassette, magnétophone. Commutation 6/12 V. Possibilité de commutation pôle + ou - à la masse.

PRIX EXCEPTIONNEL ET REVOCABLE **385,00** COMPTANT

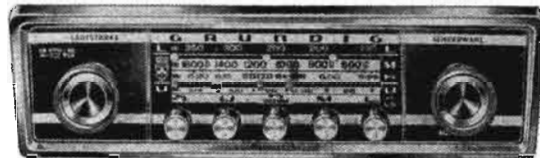

ACCESSOIRES FACULTATIFS : Equipement : **26 à 39,00** - Haut-Parleur : **30,00** ou **43,00** ou plage arrière **64,00** - Antenne à partir de **19,50** - Notice contre 3 T.P. de 0,30.

Prix TILT EXCEP-TIONNELS **DUAL** ET REVOCABLES TILT Prix

UNITE MAGNETO CTG-27, AVEC PREAMPLIFICATEUR TOTAL
Enregistrement mono-stéréo et multiplay - 4 pistes - Vitesses 9,5 et 19 cm/s - Commande couplée ou séparée pour les 2 canaux - Bobine 18 cm de diamètre - Vu-mètre étalonné en dB - Comp. Entrées : 2 micros, radio, phono - Mélangeur : micro I-II ou phono-radio. Prix exceptionnel avec socle de luxe et couvercle plexi, sans micro, ni bande. (CREDIT : 170 F à l'achat et 21 mois de 40,20 F). **860,00**

STEREO SALON HS-11 - Un ensemble idéal pour former une unité « de luxe » - Equipé d'un changeur Dual 1010 F + amplif stéréo 2 x 6 W - Réglage séparé graves et aiguës + 2 H.-P. spéciaux - Large bande 6 watts. Ce magnifique ensemble complet au prix exceptionnel de **720,00** (CREDIT : 150 F à l'achat et 21 mois de 33,70).

NOUVEAU TUNER CT12 AM + FM TRANSISTORISE ★
FM-GO-PO-2 OC-STEREO. Prix exceptionnel **695,00** (CREDIT : 145 F à l'achat et 21 mois de 32,60 F).

AMPLI TRANSISTOR TOTAL CV12 - 2 x 6 W - MUSICAL
Bande passante 20 Hz - 20 kHz - 4 entrées : magnétique R.I.A.A. 6 mV, phono cristal - tuner - magnéto 600 mV. 2 sorties H.-P. - Impédance 5 Ω. Commutation mono - stéréo - balance - graves - aiguës sur les canaux. Prix exceptionnel (CREDIT : conjugué avec l'achat d'une « CL 14 » ou d'une platine). **450,00**

AMPLI TRANSISTOR TOTAL CV40 - 2 x 20 W - MUSICAL
Grande réserve de puissance. Distorsion < 0,5 %. Bande passante 20 Hz à 20 kHz. Commutation mono - stéréo - balance. 2 sorties H.-P. - 5 entrées : cellule magnétique C.C.I.R. 4 mV ; micro 3 mV ; magnétophone, radio, pick-up, 350 mV. (CREDIT : 165 F à l'achat et 21 mois de 36,90 F) **795,00**

TOUTE COMBINAISON ENTRE LES DIVERS ELEMENTS VENDUS A CREDIT EST POSSIBLE

Exemple : CV12 + CTG27 = 1.310 F - Crédit : 260 F à l'achat et 21 mois de 78,50 F - Renseignez-vous !

ENCEINTE DUAL CL 14 nouveau modèle (20 W) : 270,00

PLATINES DUAL : « 1010 F » tête stéréo : 215,00 ★ « 1015 » tête Pickering : 365,00 ★ « 1019 » tête Shure : 560,00

SOCIETE RECTA - 37, AVENUE LEDRU-ROLLIN - PARIS (12^e)

Expéditions au comptant ou à crédit dans toute la France

CRÉDIT

6 - 9 - 12 - 15 - 18 et 21 MOIS

ASSURANCE "VIM"

CAR VOUS SEREZ ASSURE POUR VOS ACHATS SUR : VIE-INVALIDITÉ-MALADIE DONC VOUS NE RISQUEZ RIEN GRACE AU SYSTEME SOFINCO - RECTA

NOUS EXPEDIONS PARTOUT EN FRANCE

A CREDIT

MINIMUM D'ACHAT : 630 F
AMPLIS SONO RECTA
DUAL - GRUNDIG - SABA, etc...

FAITES VOTRE CHOIX

VOYEZ LES PAGES RECTA

Demandez documentation HC au service CREDIT RECTA (4 timbres à 0,30)